

# LPARTZ

## LP-FLL11-R



### LED Warnlicht Gabelstapler Flurförderfahrzeug

- ✓ **Robust & langlebig** – Hochfeste PC-Linse schützt vor Stößen, Aluminiumgehäuse sorgt für effiziente Wärmeableitung und Stabilität
- ✓ **Maximale Widerstandsfähigkeit** – IP67-zertifiziert, vollständig gekapselt, resistent gegen Feuchtigkeit, Vibrationen und Korrosion
- ✓ **Hohe Leuchtkraft** – Klare, helle Warnlinie für erhöhte Sicherheit am Arbeitsplatz
- ✓ **Flexibel & zuverlässig** – Keine OBD-Fehlermeldungen bei Elektrofahrzeugen, auch für Kältebereiche geeignet

### Technische Details:

- **Spannung:** 10~80V (12V@1.60A | 24V@0.85A)
- **LEDs:** 8x 3 Watt LED
- **Zulassung:** ECE R10
- **Schutzklasse:** IP67
- **Kabellänge:** 500 mm
- Befestigung mit einer Schraube
- **Gewicht:** 0,67 kg
- **Versandgewicht:** 1,00 kg
- **Abmessungen (L x B x H):** 170 x 75,5 x 55 mm
- **Verpackungsmaße (L x B x H):** 410 x 275 x 360 mm
- **Verpackungseinheit:** 12

**Artikelnummer:** LP-FLL11-R

**GTIN:** 4260357369021

**HAN:** LP-FLL11-R

**Kategorie:** Gabelstaplerbeleuchtung

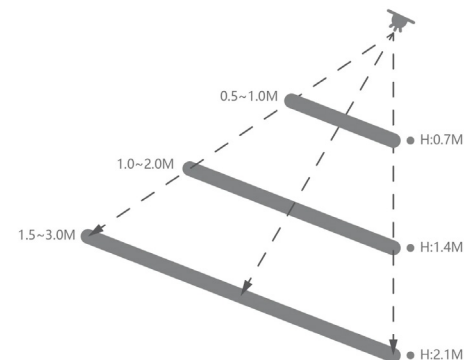
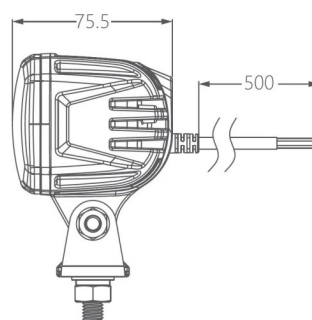
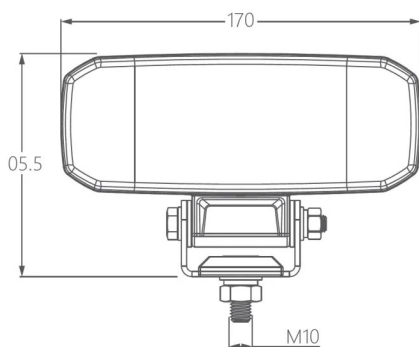

### Lieferumfang:

- 1x Arbeitsscheinwerfer LP-FLL11-F
- 1x Befestigungsschraube

### Herstellerinformationen:

WINCH Industry GmbH  
Gutenbergstraße 4  
86368 Gersthofen, Deutschland  
gpsr@winchindustry.com

### Verantwortliche Person:

WINCH Industry GmbH  
Gutenbergstraße 4  
86368 Gersthofen, Deutschland  
gpsr@winchindustry.com