

LPARTZ

LP-WL016S-R



LED Warnlicht Gabelstapler Flurförderzeug - Spot Rot 10-80V

- ✓ **Vielseitig einsetzbar** – Kompatibel mit verschiedenen Gabelstaplermodellen (10-80V)
- ✓ **Hohe Widerstandsfähigkeit** – IP67-zertifiziert, wasser- und staubdicht, vibrations- und korrosionsbeständig
- ✓ **Langlebige Bauweise** – Robuste PC-Linse schützt vor Beschädigungen, Aluminiumgehäuse für optimale Wärmeableitung
- ✓ **Erhöhte Sichtbarkeit** – Klare und helle Punktprojektion für maximale Sicherheit

Technische Details:

- **Spannung:** 10~80V (12V@1.60A | 24V@0.85A)
- **LEDs:** 8x3 Watt LED
- **Zulassung:** ECE R10
- **Schutzklasse:** IP67
- **Kabellänge:** 500 mm
- Befestigung mit einer Schraube
- **Gewicht:** 0,69 kg
- **Versandgewicht:** 1,00 kg
- **Abmessungen (L x B x H):** 144 x 65,5 x 135 mm
- **Verpackungseinheit:** 12

Artikelnummer: LP-WL016S-R

GTIN: 4260357369007

HAN: LP-WL016S-R

Kategorie: Gabelstaplerbeleuchtung

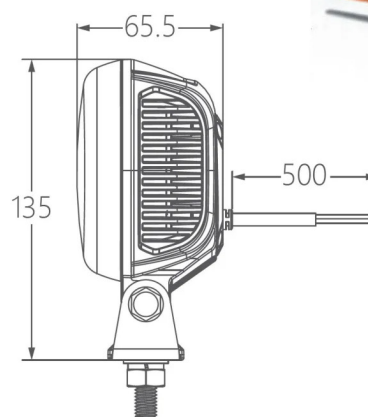
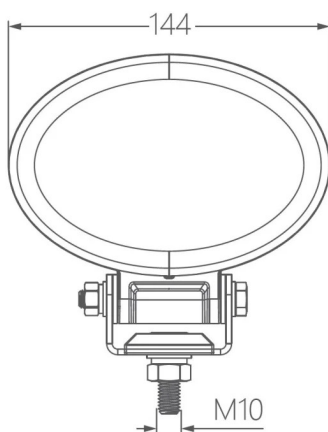

Lieferumfang:

- 1x Arbeitsscheinwerfer LP-WL016S-R
- 1x Befestigungsschraube

Herstellerinformationen:

WINCH Industry GmbH
Gutenbergstraße 4
86368 Gersthofen, Deutschland
gpsr@winchindustry.com

Verantwortliche Person:

WINCH Industry GmbH
Gutenbergstraße 4
86368 Gersthofen, Deutschland
gpsr@winchindustry.com