

# INTEGRATIONS-KIT

Verlegen Kabelsatz  
Fiat Ducato

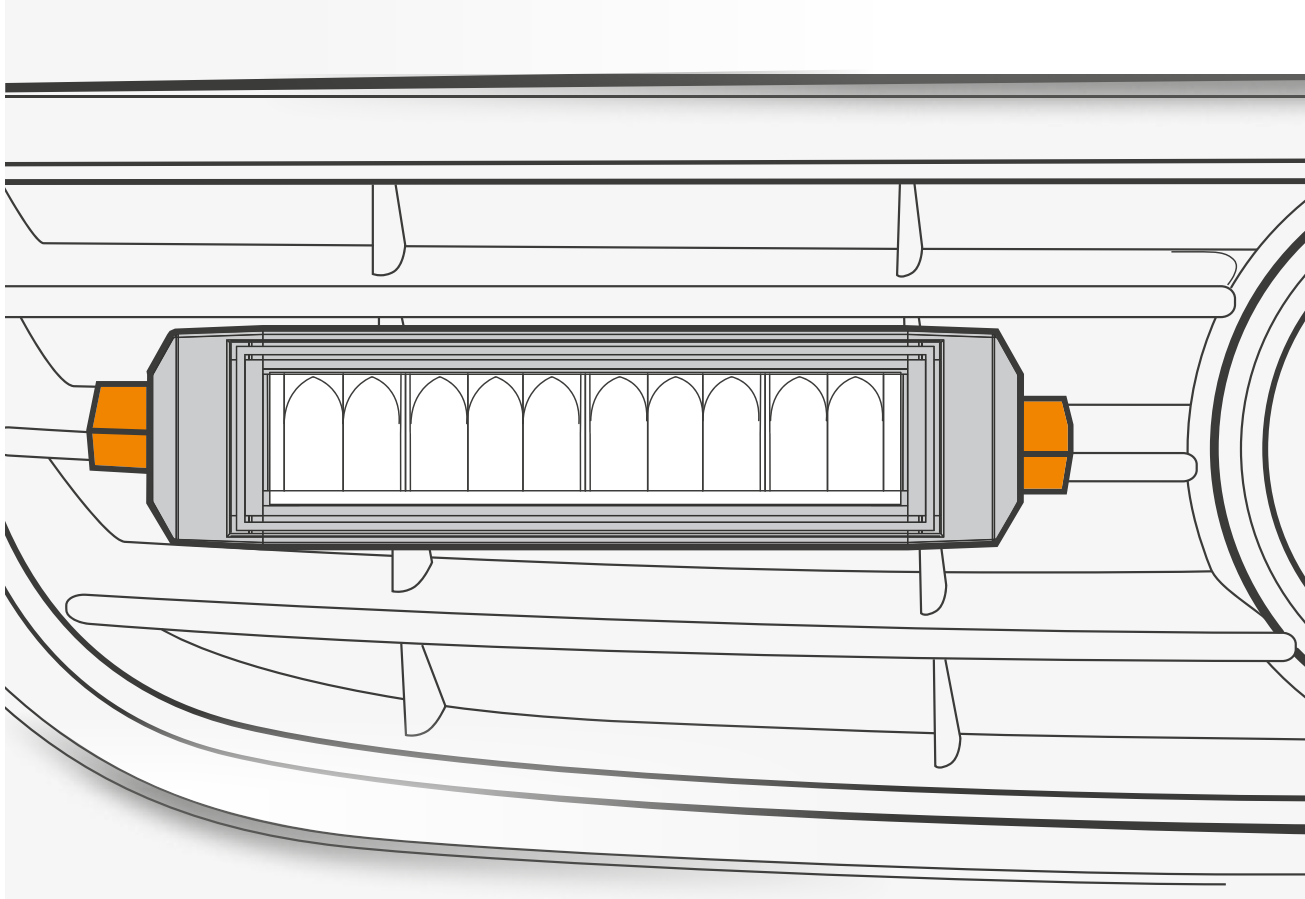

# INTEGRATIONS-KIT

Verlegen Kabelsatz | Fiat Ducato

Danke, dass Du Dich für ein Produkt von LTPRTZ entschieden hast. Bitte lies Dir diese Anleitung vor der Montage genauestens durch. LTPRTZ ist für keinerlei Schäden bei der Montage des Produktes an deinem Fahrzeug mit dieser Montageanleitung haftbar. Bitte kontaktiere uns gerne bei jeglichen Fragen zur Befestigung des Halters.

## WICHTIGE HINWEISE

Es ist wichtig, dass alle LTPRTZ Produkte richtig und sicher an Deinem Fahrzeug installiert werden. Falsch installierte Bauteile können einen Verkehrsunfall verursachen und Deine Sicherheit und Gesundheit sowie jene Dritter gefährden. Dies kann in Extremfällen zu schweren bis lebensgefährlichen Verletzungen führen.

Du bist für die richtige Installation aller LTPRTZ Produkte an Deinem Fahrzeug selbst verantwortlich. Kontrolliere bitte die sichere Befestigung und den Zustand aller Produkte in regelmäßigen Abständen.

Eine Inspektion auf Schäden ist ebenfalls in wiederkehrenden Abständen je nach Benutzung des Fahrzeuges notwendig. Beschädigte Produkte müssen unverzüglich deinstalliert werden. Bitte gehe diese Anleitung Schritt für Schritt durch und mache Dich mit dem Inhalt bestens vertraut. Falls sich dabei Unklarheiten ergeben sollten oder Du keine Erfahrungen mit der Installation solcher Produkte hast, solltest Du die Installation einem Fachmann überlassen.

Bitte informiere dich vor dem Verbauen des Halters und der Scheinwerfer mit den Bestimmungen der StVO. Bei Unklarheiten hilft dir dein lokaler TÜV gerne weiter.

# INTEGRATIONS-KIT

Verlegen Kabelsatz | Fiat Ducato

## Anleitung zum verlegen Kabelsatz LTPRTZ in Ducato

### Schritt 1

Nach dem alle nötigen Teile abgebaut wurden, kann der Kabelsatz angeschlossen werden.

Dazu muss die Abdeckung des Plus-Verteilers im Motorraum geöffnet werden (Bild 1).

Bild 1



# INTEGRATIONS-KIT

Verlegen Kabelsatz | Fiat Ducato

## Schritt 2

Zum Öffnen der abdeckung müssen die Plastikverschraubungen geöffnet werden (Bild 2).



Bild 2



# INTEGRATIONS-KIT

Verlegen Kabelsatz | Fiat Ducato

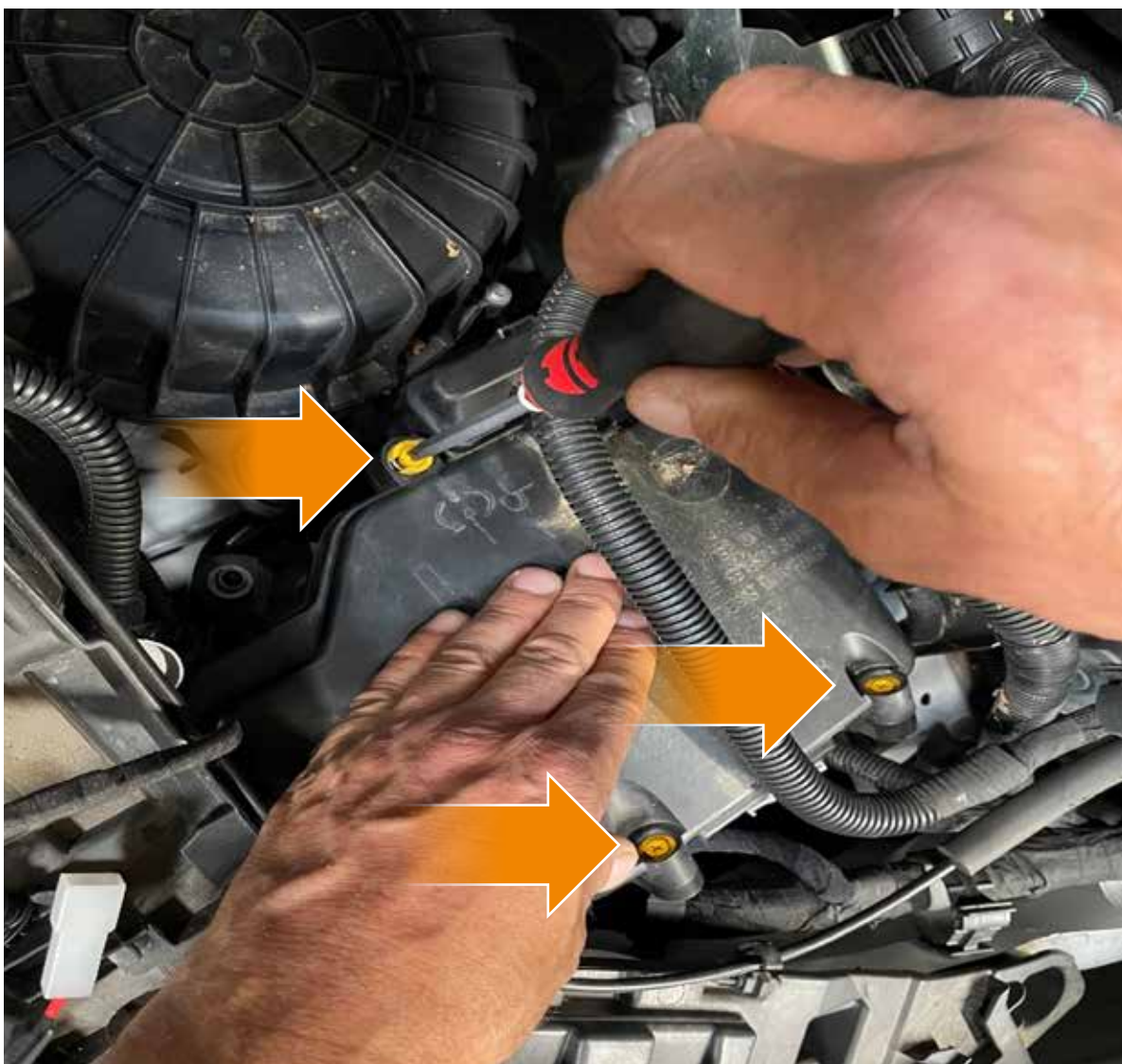
## Schritt 3

Als nächstes muss der Sicherungsträger gelöst werden, dieser wird von Rastnasen in Position gehalten (Bild 3).



Bild 3

# INTEGRATIONS-KIT

Verlegen Kabelsatz | Fiat Ducato

## Schritt 4

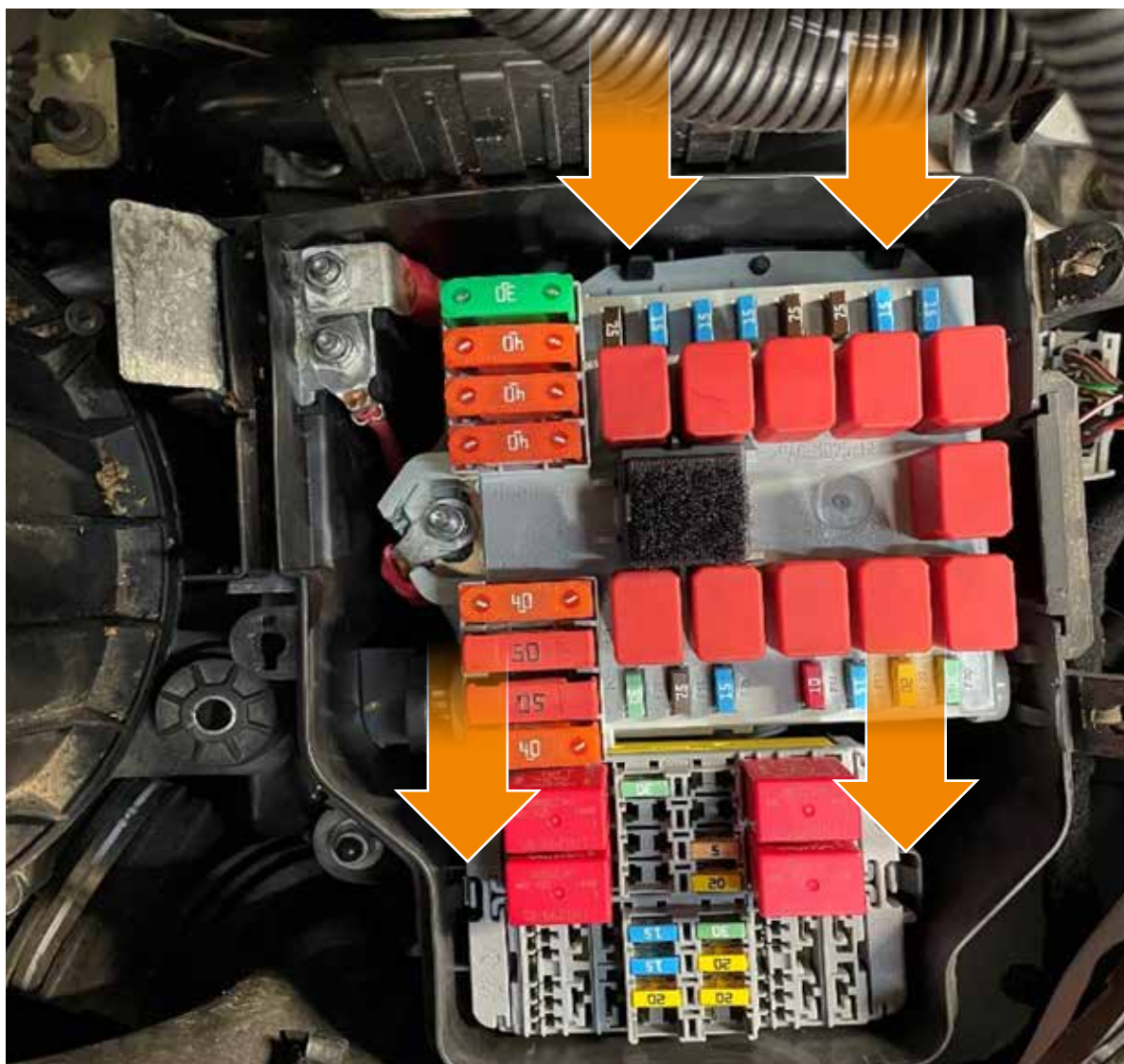
Danach den Trennsteg im Gehäuse heraus nehmen (Bild 4).



Bild 4

# INTEGRATIONS-KIT

Verlegen Kabelsatz | Fiat Ducato

## Schritt 5

Jetzt ist der Zugang frei und die Plusleitung für den Kabelsatz kann eingeführt und angeschlossen werden (Bild 5 und 6).

Das Bild für den Anschluss ist nur beispielhaft es muss sicher verschraubt sein!



Bild 5



Bild 6

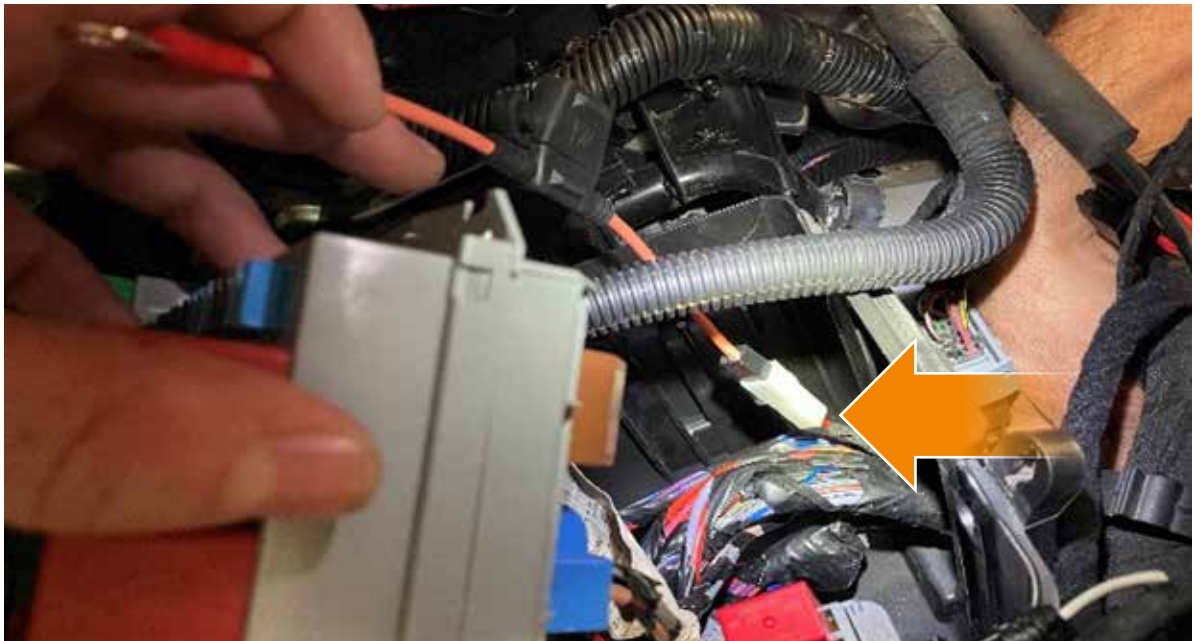

# INTEGRATIONS-KIT

Verlegen Kabelsatz | Fiat Ducato

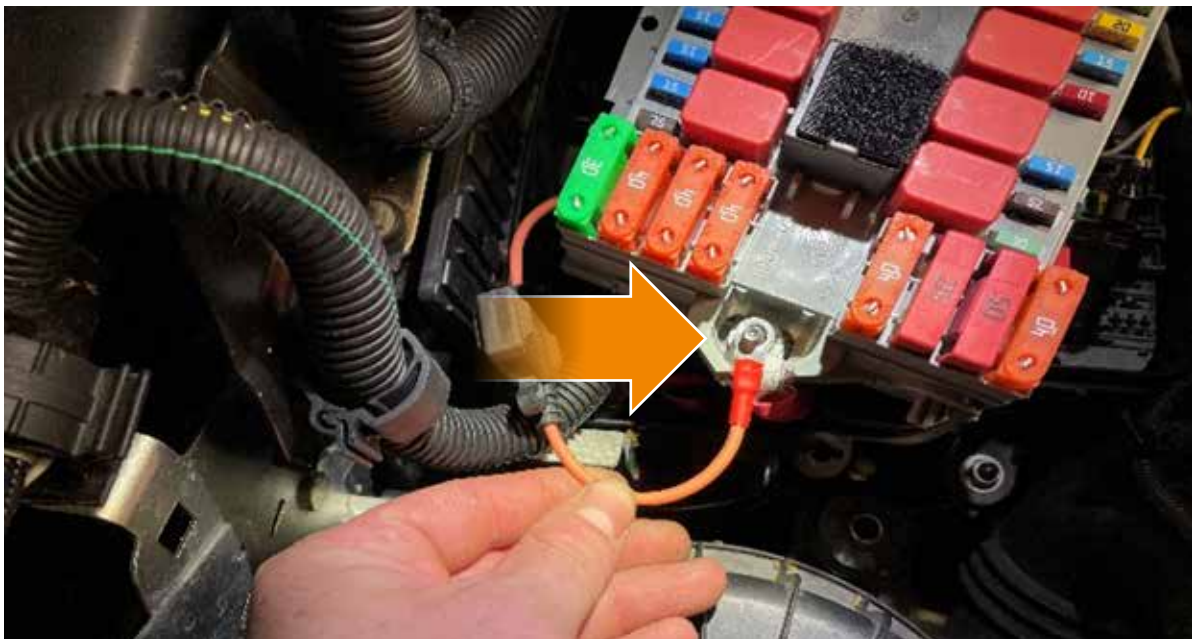
## Schritt 6

Nach dem fertigen Anschluss, kann alles umgekehrter Reihenfolge zusammen gesetzt werden.

## Schritt 7

Die Masseleitung wird verlegt und auf den originalen Massepunkt angeschlossen (Bild 7).



Bild 7



# INTEGRATIONS-KIT

Verlegen Kabelsatz | Fiat Ducato

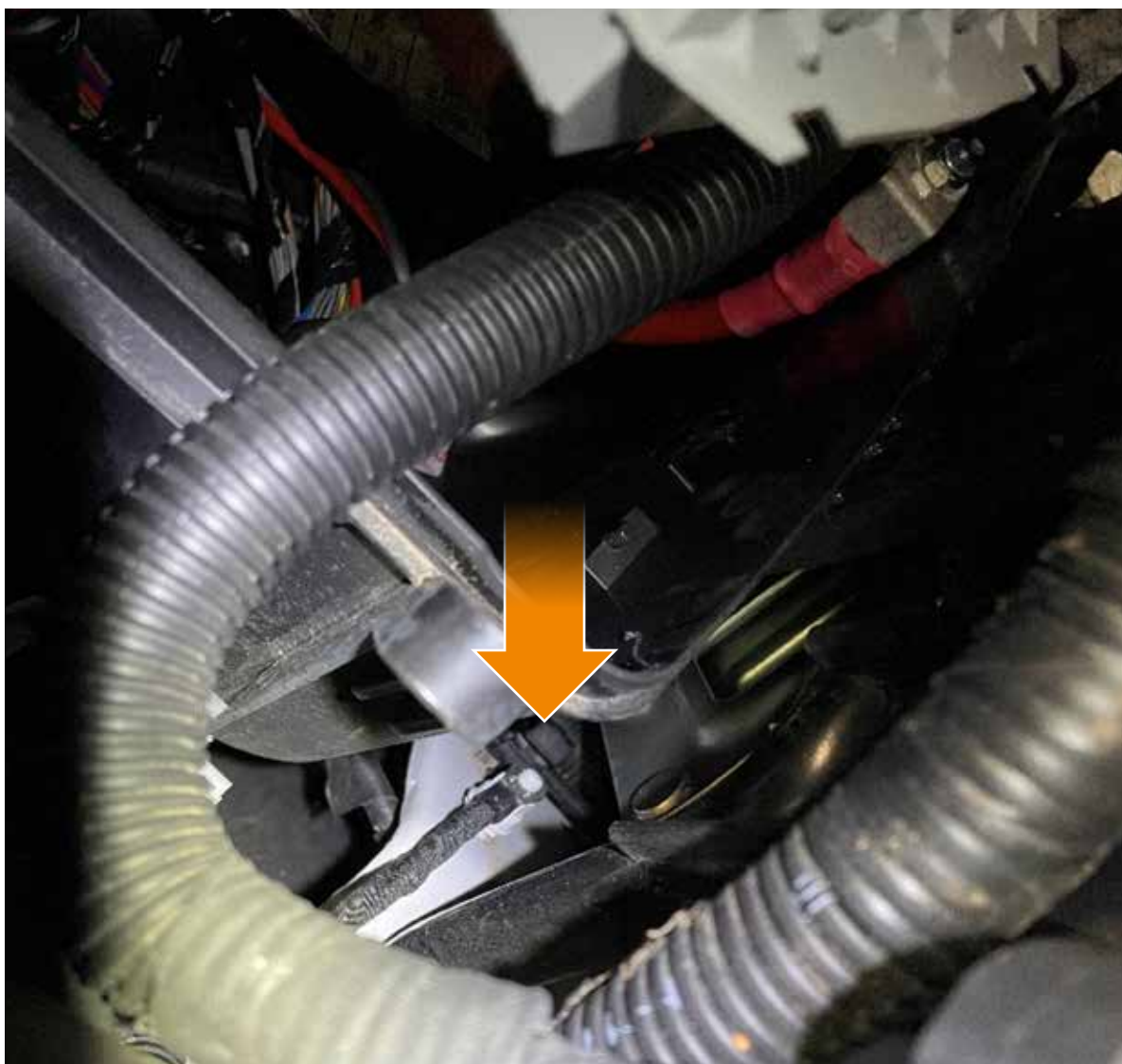
## Schritt 8

Das weitere Verlegen der Leitung führt über den Kasten für Absicherungen und daran entlang nach vorne zum Kühlergrill (Bild 8 – 11).



Bild 8



Bild 9



# INTEGRATIONS-KIT

Verlegen Kabelsatz | Fiat Ducato



Bild 10



Bild 11

# INTEGRATIONS-KIT

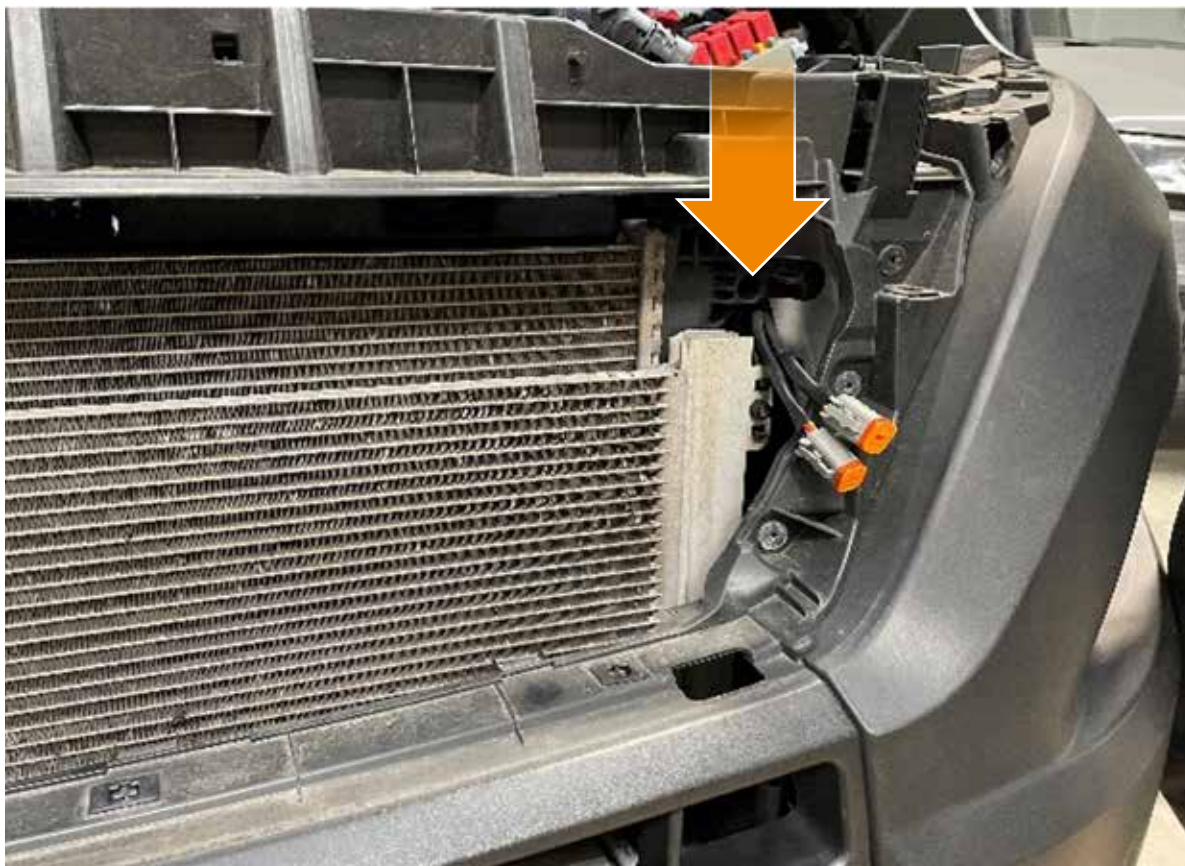
Verlegen Kabelsatz | Fiat Ducato

LTPRTZ® ist eine eingetragene Marke der Firma Winch Industry GmbH. *LTPRTZ® is a registered brand of the company Winch Industry GmbH.*

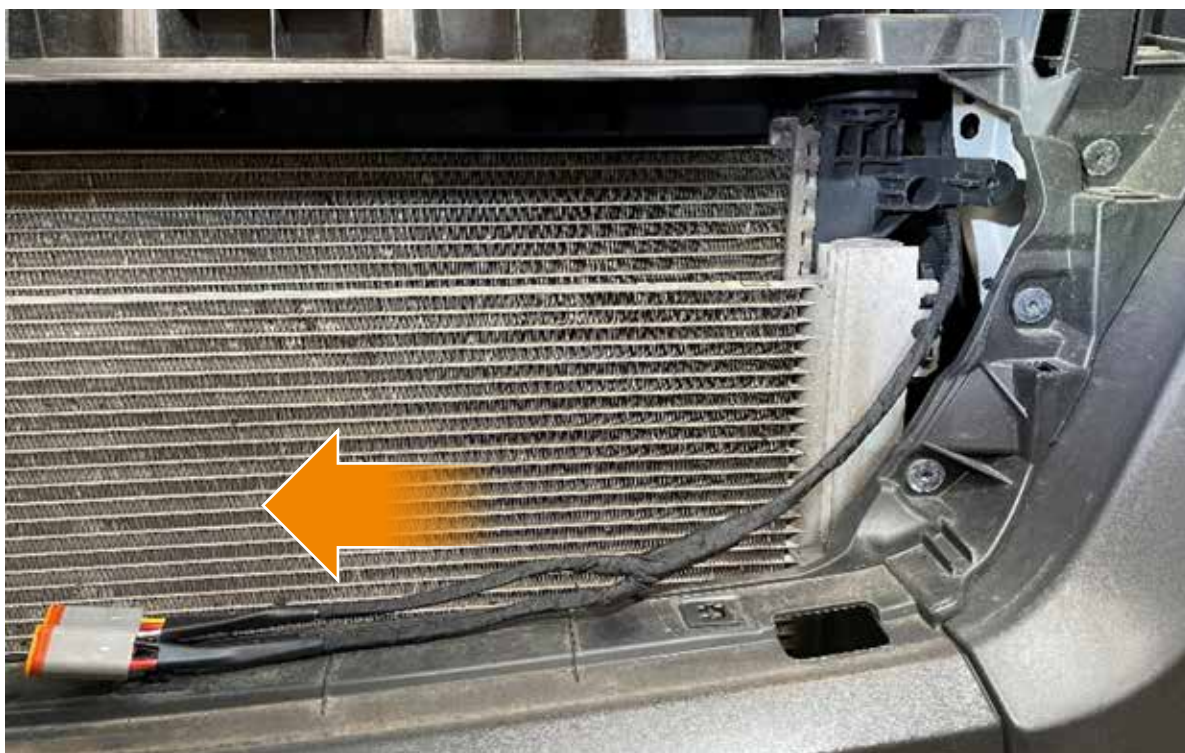
WINCH Industry GmbH | [www.winchindustry.com](http://www.winchindustry.com) | +49 (0) 821-567330-50 | Gutenbergstraße 4 | 86368 Gersthofen | Germany (Bavaria)

Dieses Dokument mit Bildern ist Eigentum der Firma Winch Industry GmbH und darf ohne ausdrückliches Einverständnis weder vervielfältigt noch sonst wie verwendet noch Dritten zur Auswertung überlassen werden.

11/24

10 | 10

LTPRTZ®

**MANUAL**  
[www.ltprtz.com](http://www.ltprtz.com)