

ANLEITUNG

LT PARTZ

LIGHT UP YOUR
ADVENTURES



LP-WL124-F

Vorbereitende Schritte

1. Lesen Sie alle Anweisungen sorgfältig durch bevor Sie die Lampen installieren.
2. Informieren Sie sich bei den zuständigen staatlichen und lokalen Behörden über Gesetze zur Nutzung und richtigen Montage von Zusatzlampen.
3. Trennen Sie die Masseverbindung der Batterie (mit „-“ gekennzeichnet), um versehentliche Kurzschlüsse zu vermeiden, bevor Sie elektrische Kabel anschließen.
4. Verlegen Sie neue Kabel entlang der vorhandenen Verkabelung. Befestigen Sie diese bei Bedarf mit Klebeband, um lose Kabel zu sichern.
5. Halten Sie beim Verlegen von Kabeln durch die Spritzwand Abstand zu beweglichen Teilen.

Montage der Lampen

1. Bohren Sie 9-mm-Löcher für die Schrauben an der Stelle, an der Sie die Lampe befestigen möchten.
2. Befestigen Sie die Lampe mit einer Schraube, fügen Sie die Sicherungsscheibe hinzu und ziehen Sie die Schraube fest.

Verkabelungsanleitung

1. Bringen Sie den Schalter an einer leicht erreichbaren Stelle vom Fahrersitz aus an.
2. Verkabelung: Rot „+“, Schwarz „-“. Schließen Sie das rote Kabel mit Ringklemme an die positive Seite „+“ und das schwarze Kabel mit Ringklemme an die negative Seite „-“ der Batterie oder Masse an (Fahrzeuge).
3. Stellen Sie sicher, dass die Betriebsspannung (DC12V/24V) korrekt ist, und wählen Sie die entsprechenden Relais aus.
4. Stecken Sie den Lampenstecker (A) in den Kabelstecker (B).
5. Schalten Sie den Schalter ein, um sicherzustellen, dass die Lampe funktioniert. Falls nicht, überprüfen Sie sorgfältig, ob die Verkabelung korrekt installiert ist.

Warnung:

1. Arbeiten Sie nur innerhalb der angegebenen Spannung (DC9-36V).
2. Diese Lampe wird bei längerem Gebrauch heiß. Entfernen oder berühren Sie das Gehäuse mindestens 30 Minuten nach dem Ausschalten der Lampe nicht.
3. Halten Sie den Kühlkörper sauber und freigelegt, um die Luftzirkulation zu gewährleisten.

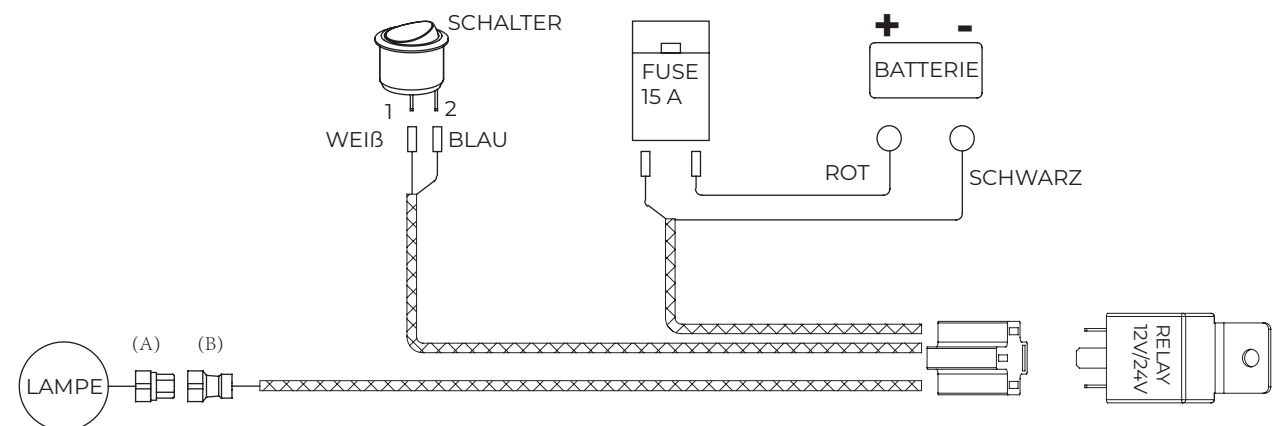
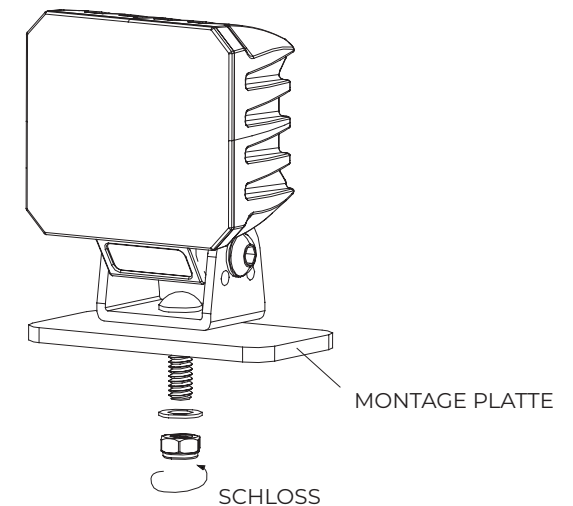

MANUAL

LT PARTZ

LIGHT UP YOUR
ADVENTURES



LP-WL124-F

Preliminary Steps

1. Read all instructions carefully and study diagrams before installing lights.
2. Check with state and local authorities for laws governing usage and proper mounting of auxiliary lamps.
3. Disconnect ground connection from battery (marked "-") to avoid accidental short circuits before attempting to connect electrical wires.
4. Route new wires along existing wiring.
Tape as necessary to correct slack.
5. When running wires through the firewall, keep them away from moving parts.

Mounting Lights

1. Drill 9mm holes for screw placement on the surface where you would like to fix the light.
2. Use the bolt to fasten the lamp, add the locking washer and tighten the bolt.

Wiring Instructions

1. Mount switch in a convenient location where it is easily reached from the driver's seat.
2. Wiring: Red "+", black "-". Attach the Red wire with annular terminal to positive side "+", and the black wire with annular terminal to negative side "-" on battery or ground. (Vehicles)
3. Make sure the working voltage (DC12V/24V), choose the corresponding relays. (DC12V/24V)
4. Insert the lamp connector (A) to wiring connector (B)
5. Turn on the switch to make sure if the lamp works. If not, please check carefully if the wiring installing correct.

Warning:

1. Work under the specified voltage (DC9-36V)
2. This light becomes hot under continuous use. Don't remove or touch the casing for at least 30 minutes after turning the lamp off.
3. Keep heat-sink clean and exposed to maintain air flow.

