



ANLEITUNG

Bollerwagen mit Kindersitz SPROUT Buggy Evolve



Deutsch

Zubehör	3
Montage.....	4 - 8
Inbetriebnahme und Nutzung	9 - 11
Kind sichern.....	12
Warnhinweise.....	13
Pflegehinweise.....	14

English

Equipment.....	16
Assembly.....	17 - 21
Set Up.....	21 - 24
Securing child	25
Safety Instruction	26
Care and maintenance.....	27

- **WICHTIG!** Bitte alle Teile vor der Montage aus der Verpackung nehmen und vollständig identifizieren.
- **WICHTIG!** Überprüfen Sie das Produkt vor der Montage und jedem Gebrauch auf beschädigte Teile, lockere Verbindungen, fehlende Komponenten oder scharfe Kanten. Verwenden Sie das Produkt NIEMALS, wenn Teile fehlen oder beschädigt sind. Wenden Sie sich für Ersatzteile an den Hersteller. Niemals Teile austauschen. WICHTIG! Montage nur durch Erwachsene.



HINTERRAD (X2)



**VORDERRAD (X2) FESTSTELL-
UND SCHWENKMECHANISMUS**



VERDECK



HINTERRADACHSE



WAGENRAHMEN

Montage

1. WAGEN VORBEREITEN

- Entriegeln Sie den Wagen, indem Sie den Riegel vom Verriegelungsposten wegziehen (Abb. 1A).
- Sobald der Riegel gelöst ist, lassen Sie den Wagen selbstständig auseinanderklappen oder ziehen Sie ihn manuell auseinander (Abb. 1B).

* Rahmen ohne Stoffbespannung dargestellt

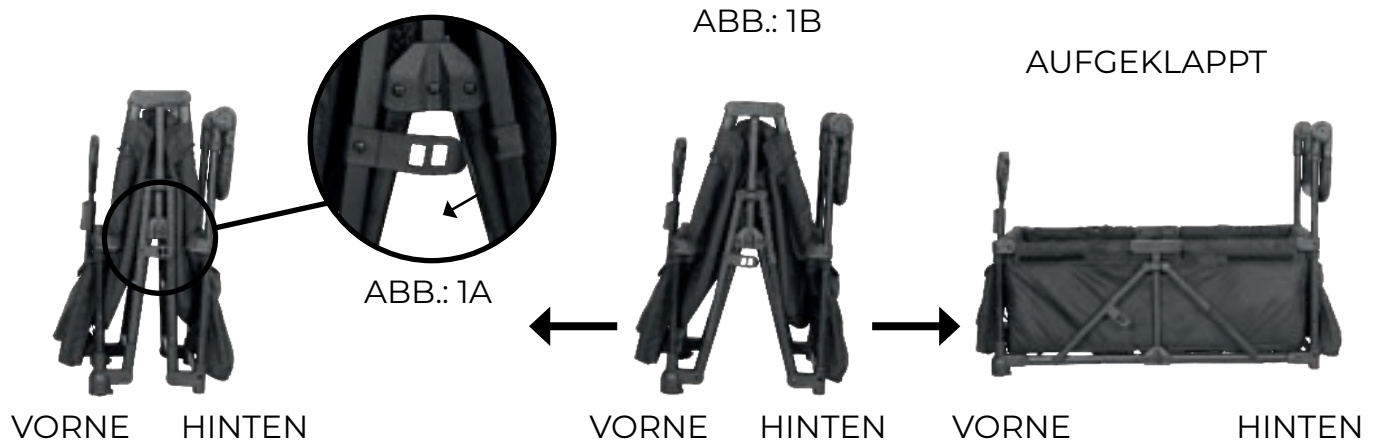

2. ANBRINGEN UND ABBAUEN DER HINTERRÄDER

- Zum Anbringen der Hinterräder an der Achse: Drücken Sie jedes Hinterrad in das Achsgehäuse, bis es hörbar einrastet (Abb. 2).
- Ziehen Sie am Rad nach außen, um sicherzustellen, dass es fest sitzt.
- Zum Lösen der Hinterräder von der Achse: Drücken Sie den Entriegelungsknopf an der Rückseite des Radgehäuses und ziehen Sie das Rad vom Gehäuse weg (Abb. 2A).

3. ANBRINGEN UND AUSBAUEN DER HINTERRAD-ACHSE

- Zum Anbringen der Hinterradachse: Richten Sie die Achse wie abgebildet am Rahmen aus und drücken Sie sie hinein, bis beide Entriegelungstifte einrasten (Abb. 2B).
- HINWEIS: Achten Sie darauf, dass die Bremse dem rechten Hinterrad am nächsten liegt.
- Zum Abnehmen der Hinterradachse: Drücken Sie die Entriegelungstifte auf beiden Seiten der Achse ein und ziehen Sie die Achse vom Wagenrahmen ab (Abb. 2D).

*Rahmen ohne Stoffbespannung dargestellt, Wagenrahmen kopfüber gezeigt

*Rechtes Hinterrad

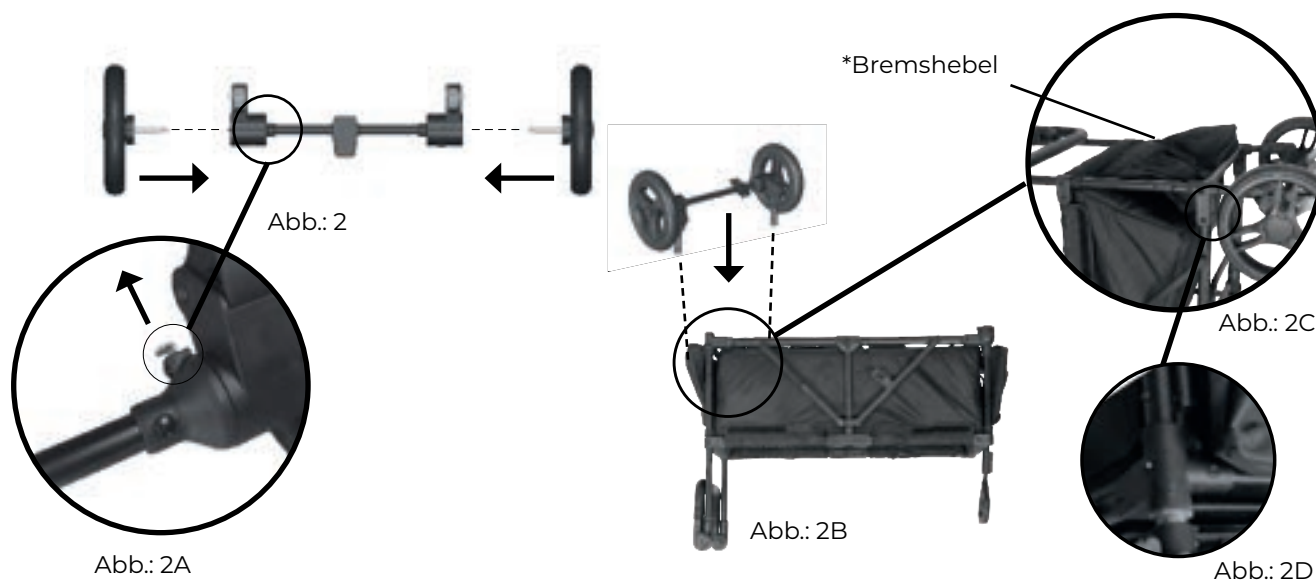

Montage

4. ANBRINGEN UND ABNEHMEN DES VORDERRADS

Hinweis: Stellen Sie vor dem Anbringen der Räder sicher, dass der Wagen vollständig geöffnet ist.

- Anbringen des Vorderrads: Drücken Sie den Vorderradbolzen in die Vorderradaufnahme, bis er hörbar einrastet (Abb. 3).
- Hinweis: Ziehen Sie am Rad nach unten, um sicherzustellen, dass es fest sitzt.
- Abnehmen des Vorderrads: Drücken Sie den Entriegelungsknopf an der Seite der Vorderradaufnahme und ziehen Sie das Rad nach unten (Abb. 3A).

* Rahmen ohne Stoffbespannung dargestellt

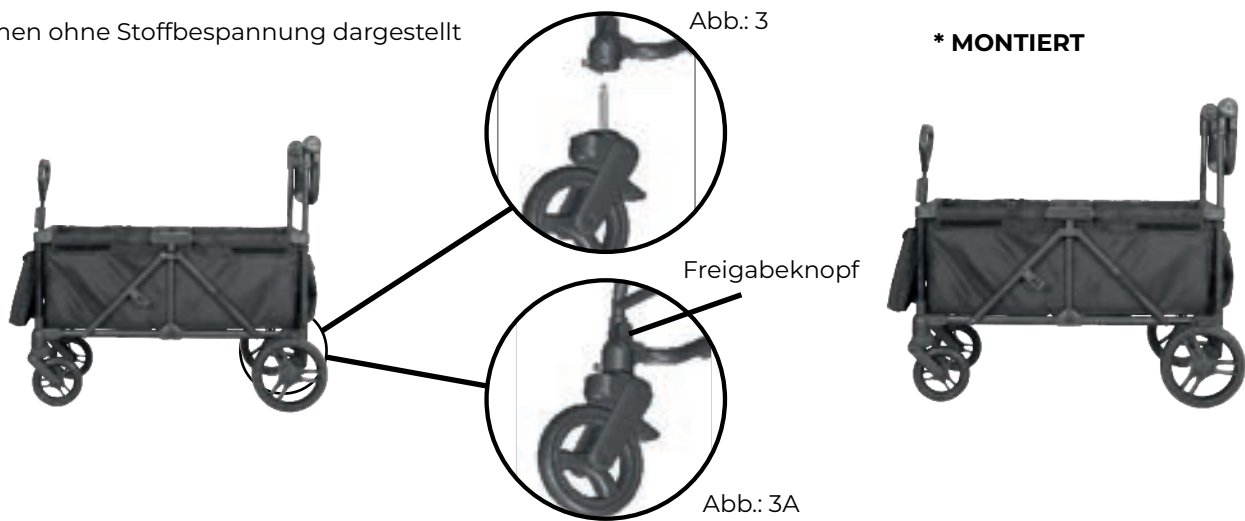

5. ANBRINGEN DES VERDECK

- Zum Anbringen des Verdeck:
Richte jede der zwei (pro Verdeck) Verdeckstangen an den entsprechenden Aufnahmen aus. Achte darauf, dass die große Klettflasche zur kurzen Seite des Wagens (Vorder-/Rückseite) zeigt (Abb. 4B).
- Stecke jede Stange fest in die vorgesehene Halterung (Abb. 4A).
Eine Detailansicht zum Einsetzen der Verdeckstangen findest du in Abb. 4B. Wiederhole den Vorgang auf der gegenüberliegenden Seite.
- Sobald die Verdeckstangen sicher eingesetzt sind, klappe die Klettflaschen nach unten und befestige sie an den vorgesehenen Klettstreifen am Wagen.
- Wiederhole dies auf beiden Seiten des Verdeck.
- Klappe anschließend die lange Klettflasche an der Vorder- bzw. Rückseite nach unten und befestige sie am Wagen (Abb. 4C).
- Wenn beide Verdecke montiert werden sollen, wiederhole die Schritte für das zweite Verdeck.

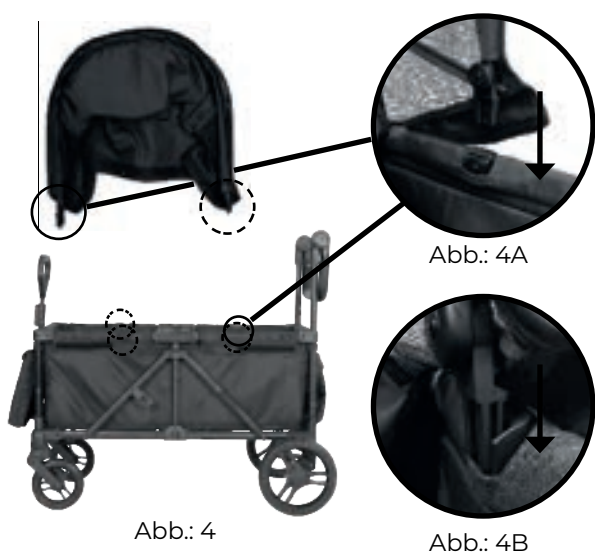

Montage

ENTFERNEN DES VERDECK

- Zum Entfernen des Verdecks: Ziehe jeden Stab nach oben, bis er sich vom Wagenrahmen löst. Das Verdeck kann sowohl in aufgeklapptem als auch in geschlossenem Zustand entfernt werden (Abb. 4E).
- Das Verdeck kann in der vorderen Stautasche verstaut werden (Abb. 4F).

*Kindertablett separat erhältlich

- Zum Lösen nach oben ziehen.
- Auf beiden Seiten des Verdecks wiederholen.

Abb. 4E

Abb. 4F

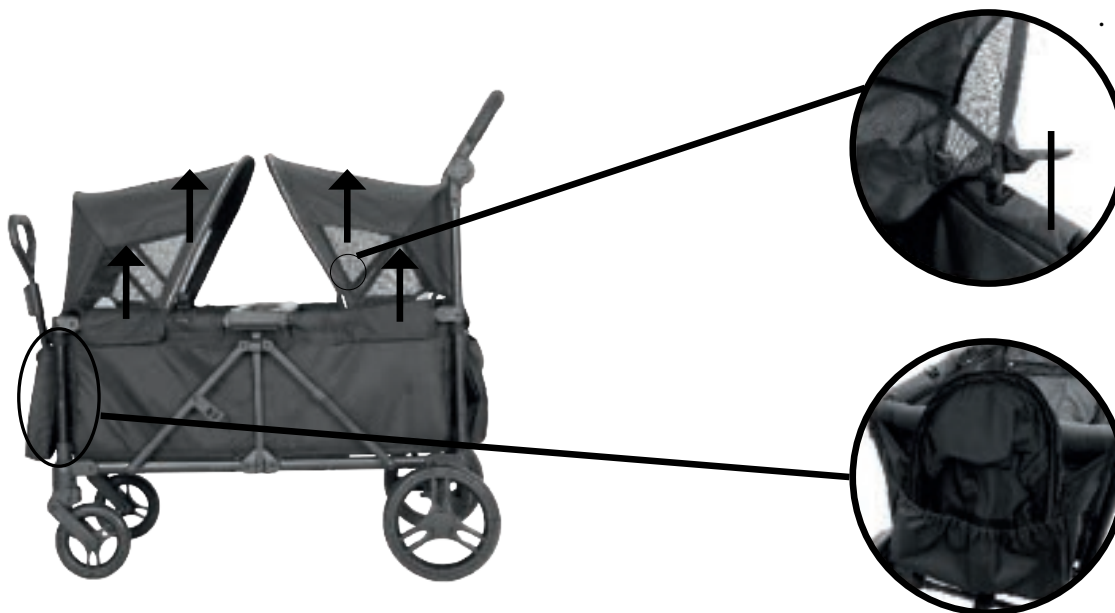

WARNUNG: Verriegeln Sie immer die Bremsen, wenn der Wagen nicht geschoben wird, damit dieser nicht wegrollt. Lassen Sie den Wagen niemals unbeaufsichtigt an einem Hügel oder Gefälle stehen, da er den Hang hinunterrutschen könnte.

WARNUNG: Lassen Sie Kinder NIEMALS unbeaufsichtigt im Wagen.

1. FESTSTELLBREMSE DER HINTERRÄDER

- **Bremsen feststellen:** Üben Sie leichten Druck nach unten auf die VORDERSEITE des Bremshebels an der Achse aus (Abb. 2).
- Überprüfen Sie, ob die Bremsen vollständig verriegelt sind, indem Sie sicherstellen, dass sich der Wagen beim Schieben nicht mehr bewegt.
- **Bremsen lösen:** Üben Sie leichten Druck nach unten auf die RÜCKSEITE des Bremshebels aus (Abb. 2A).



*Abb. 3

2. ÜBERWINDEN VON GEHWEGEN UND BORDSTEINKANTEN

Um den Wagen über Gehwege und Bordsteinkanten zu heben: Heben Sie die Räder mithilfe der HINTEREN Haltestange an und ZIEHEN Sie den Wagen aus einer rückwärtigen Position über den Gehweg oder die Bordsteinkante (Abb. 3).

WARNUNG: Bitte versuchen Sie nicht, die hintere Haltestange nach unten zu drücken, um die Vorderräder anzuheben.

Inbetriebnahme und Nutzung



Abb. 4



Abb. 4A

EINSTELLEN DER HALTESTANGEN

- Zum Einstellen des Griffs: Drücken Sie **BEIDE** Knöpfe (an der Innenseite beider Seiten der Haltestange gelegen) (Abb. 4).
- Drehen Sie den Griff bei gedrückten Knöpfen nach oben oder unten in die gewünschte Position (Abb. 4A).
- Die Knöpfe werden auf beiden Seiten mit einem „KLICK“ einrasten, sobald sie sich in einer vollständig verriegelten Position befinden.
- Vergewissern Sie sich vor dem Gebrauch, dass beide Knöpfe eingerastet sind und sich die Haltestangen in einer verriegelten Position befinden.

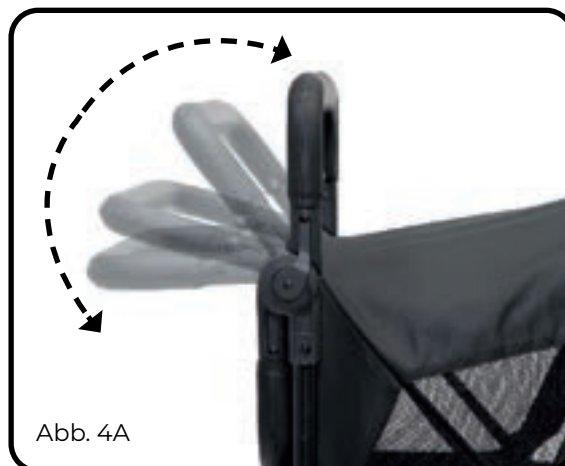
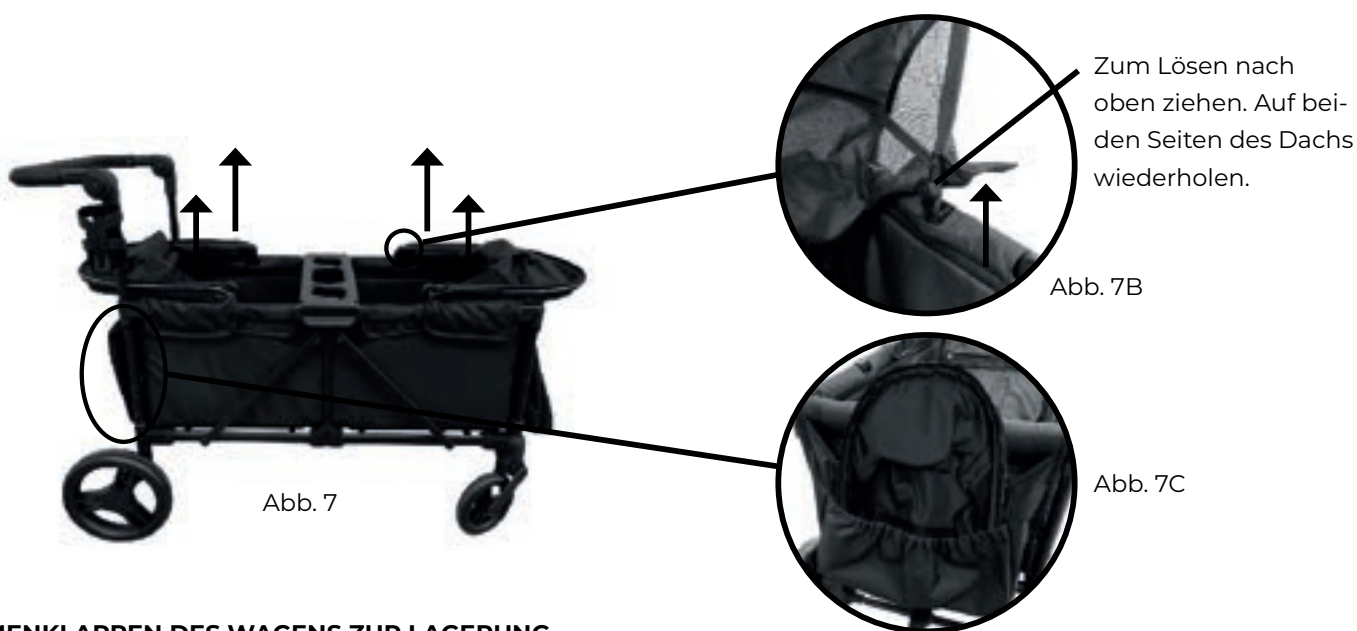

Zum Lösen nach oben ziehen. Auf beiden Seiten des Dachs wiederholen.

Abb. 7B

Abb. 7C

ZUSAMMENKLAPPEN DES WAGENS ZUR LAGERUNG

HINWEIS: Der Bollerwagen kann mit oder ohne installierte Dächer zusammengeklappt werden.

- Um ihn mit installierten Dächern zusammenzuklappen, klappen Sie beide Dächer ganz nach unten (Abb. 7) und fahren Sie mit Schritt 8 fort.
- Falls Dächer installiert sind: Deinstallieren Sie diese, indem Sie jede Stange nach oben ziehen, bis sie sich vom Wagenrahmen löst (Abb. 7A).
- **Hinweis:** Das zusammengeklappte Dach kann optional im vorderen Staufach verstaut werden (Abb. 7C).

***Kindertablett separat erhältlich**

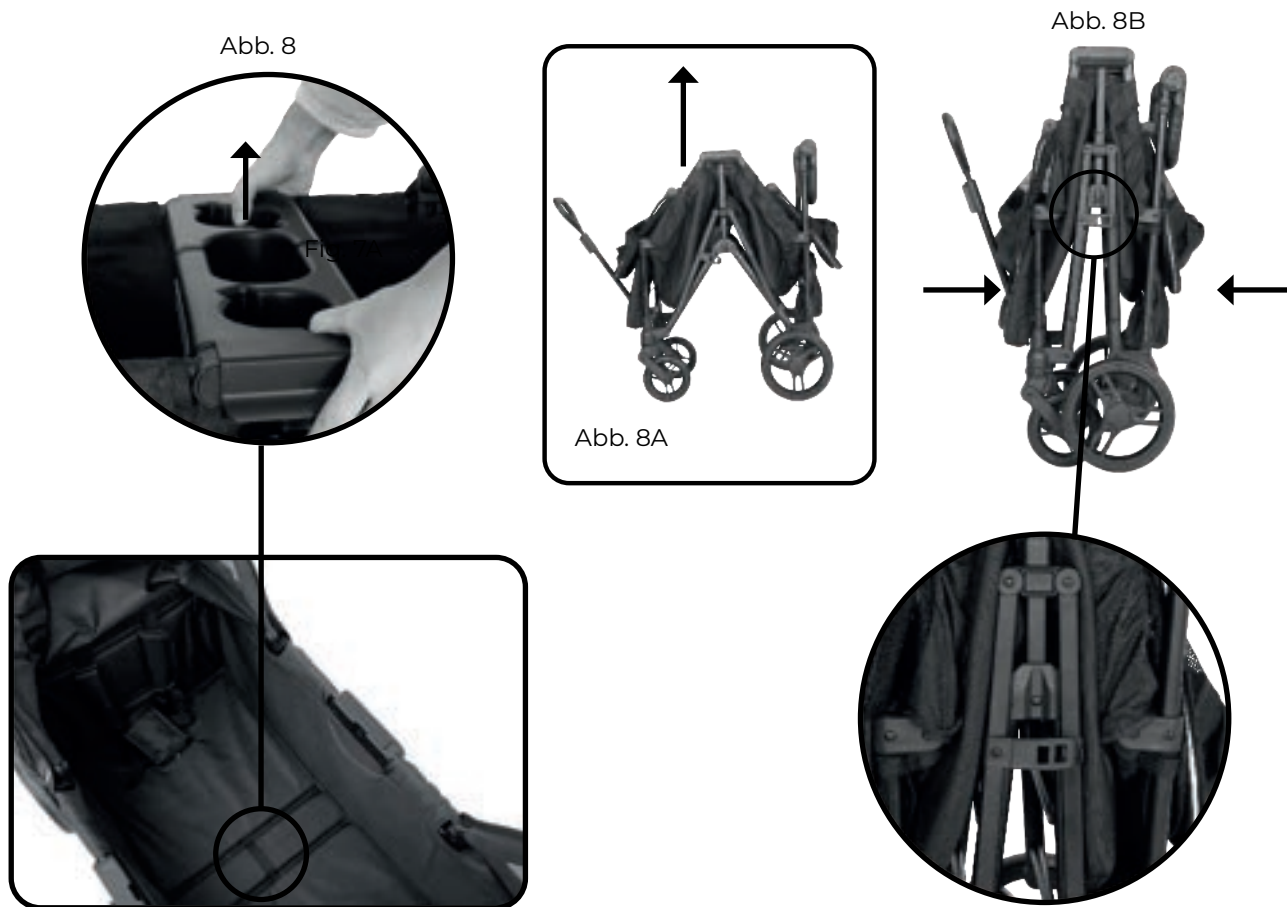

ZUSAMMENKLAPPEN DES RAHMENS ZUR LAGERUNG

- Halten Sie die Knöpfe auf beiden Seiten gedrückt (Abb. 8) und ziehen Sie nach oben, bis der Rahmen beginnt, sich zu falten (Abb. 8A).
- Üben Sie anschließend Druck nach innen aus, bis der Wagen vollständig geschlossen ist und die automatische Verriegelung hörbar einrastet („KLICK“) (Abb. 8B).
- Ziehen Sie probeweise am Wagen, um sicherzustellen, dass die Verriegelung fest sitzt.

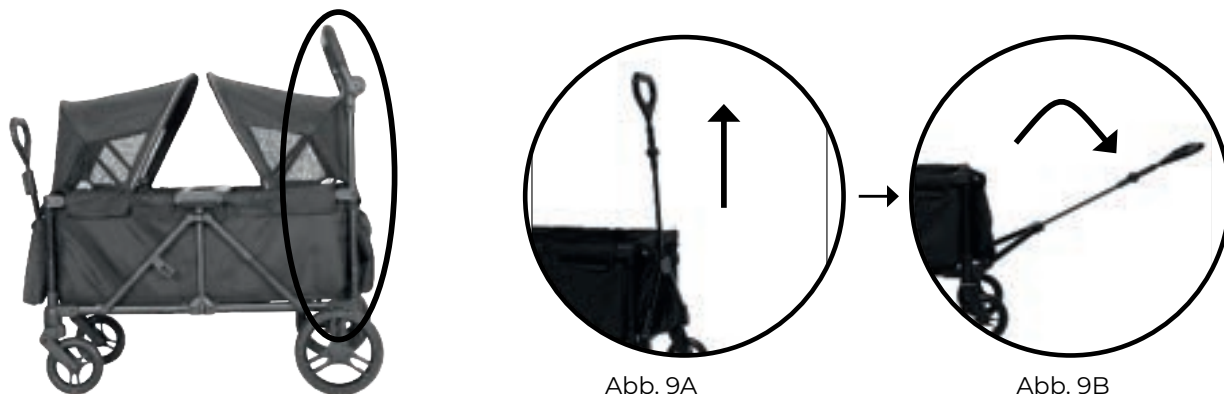

DER GRIFF

- Um den Ziehgriff (vorne am Wagen) zu entriegeln, ziehen Sie den Griff nach oben (Abb. 9A) und führen Sie ihn nach vorne (Abb. 9B).
- Um ihn wieder einzuklappen, führen Sie diese Schritte in umgekehrter Reihenfolge aus.

Kind sichern

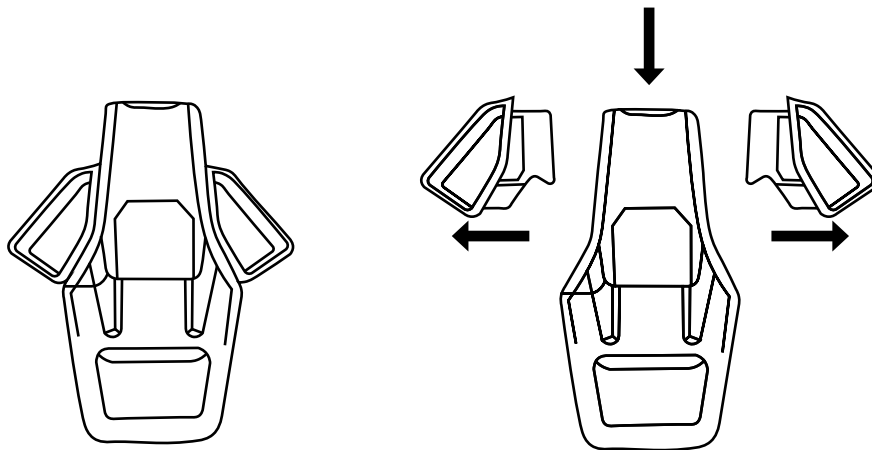

- Setzen Sie Ihr Kind in den Wagen. Positionieren Sie den Schrittgurt zwischen den Beinen Ihres Kindes.
- Ziehen Sie die Schultergurte über die Arme des Kindes.
- Befestigen Sie beide Beckengurte am Schloss auf jeder Seite des Schrittgurts. Achten Sie darauf, dass Sie auf beiden Seiten ein „Klicken“ hören.
- Überprüfen Sie, ob das Rückhaltesystem sicher befestigt ist, indem Sie es vom Kind wegziehen. Das Rückhaltesystem sollte fest verbunden bleiben.
- Halten Sie den oberen grauen Knopf gedrückt, um das Schloss zu entriegeln.

WARNUNG: Bitte befolgen Sie alle diese Anweisungen, um die Sicherheit Ihres Kindes zu gewährleisten. Bewahren Sie diese Anleitung zum späteren Nachschlagen auf.

WARNUNG: Die Nichtbeachtung dieser Anweisungen kann zu schweren Verletzungen oder zum Tod führen.

WARNUNG: Vermeiden Sie schwere Verletzungen durch Herausfallen oder Herausrutschen. Stellen Sie stets sicher, dass das Kind ordnungsgemäß positioniert ist, indem Sie den Sicherheitsgurt gemäß dieser Anleitung verwenden.

WARNUNG: Lassen Sie Kinder niemals unbeaufsichtigt.

WARNUNG: VERLETZUNGSGEFAHR! Verwenden Sie die Sonnenschutz-Seitenteile nicht bei starkem Wind. Das Produkt kann instabil werden und umkippen, was zu Verletzungen der Insassen führen kann.

VORSICHT: Dies ist ein Geschwister-Bollerwagen, der nur für zwei Kinder bestimmt ist. Die Beförderung von mehr als zwei Kindern kann zu einem instabilen Zustand führen, der Ihr Kind verletzen kann. Hängen Sie keine Pakete, Wickeltaschen oder Zubehör an die Seiten oder Griffe des Wagens, da dies die Stabilität beeinträchtigen kann.

- Das maximal zulässige Gewicht für die hintere und vordere Aufbewahrungstasche beträgt jeweils 2,7 kg (6 lbs).
- Das maximale Gesamtgewicht im Wagen beträgt 44 kg (100 lbs). Jedes zusätzliche Gewicht führt zu einem gefährlichen, instabilen Zustand.
- Die Nutzung des Wagens mit Kindern, die mehr als 22 kg (50 lbs) wiegen oder größer als 106,7 cm (42 Zoll) sind, kann die Stabilität des Wagens gefährden.
- Heben Sie den Wagen beim Überqueren von Bordsteinkanten STETS am Haltegriff an.
- Verriegeln Sie STETS die Bremsen, wenn Sie Kinder hineinsetzen oder herausheben oder wenn der Wagen geparkt ist.
- Erlauben Sie Kindern NIEMALS, mit diesem Produkt zu spielen.
- Erlauben Sie Kindern NIEMALS, im oder um den Wagen herum zu spielen. Dieser Wagen ist kein Spielzeug.
- Benutzen Sie den Wagen NIEMALS auf Treppen, Rolltreppen oder Fahrsteigen.
- Benutzen Sie den Wagen NIEMALS in Verbindung mit Fahrrädern, Skateboards, Rollschuhen oder Inline-Skates.
- Benutzen Sie den Wagen NIEMALS auf instabilem oder unebenem Gelände.
- Setzen Sie NIEMALS ein Kind in den Wagen, wenn dieser als Stauraum für andere Gegenstände genutzt wird.
- Benutzen Sie den Wagen NIEMALS in der Nähe von offenem Feuer oder anderen Hitzequellen.
- Setzen Sie sich NIEMALS auf den oberen Rahmen oder das Verdeck; dies kann zu einem gefährlichen, instabilen Zustand führen.
- Installieren Sie NIEMALS Matratzen oder ähnliche Gegenstände im Wagen. Dies kann die Stabilität gefährden.
- Erlauben Sie Kindern NIEMALS, während der Fahrt aufzustehen oder Arme und Beine aus dem Wagen zu strecken.
- Lassen Sie den Wagen NIEMALS auf einer geeigneten Fläche stehen, selbst wenn die Bremsen angezogen sind.

Wir empfehlen, dass die mitfahrenden Kinder mindestens 6 Monate alt sein sollten, bevor der Wagen benutzt wird.

Pflege und Wartung

- Verwenden Sie zur Reinigung des Wagens eine milde Haushaltsseife mit warmem Wasser auf einem Schwamm oder einem sauberen Tuch.
- Überprüfen Sie Ihren Wagen regelmäßig auf lose Schrauben, verschlissene Teile, gerissenes Material oder offene Nähte. Ersetzen oder reparieren Sie Teile nach Bedarf.
- Stoffteile können gemäß den Pflegeetiketten gereinigt werden. Nicht in der Maschine waschen.
- Sitz: Nur mit dem Schwamm reinigen.
- Verdeck: Nur Handwäsche.
- Falls Teile des Fahrgestells mit Salzwasser in Berührung gekommen sind, empfehlen wir, diese so schnell wie möglich mit Süßwasser (Seifenwasser) abzuspülen.
- Das Produkt darf nicht zusammengeklappt oder gelagert werden, wenn es nass ist. Lagern Sie es nicht in einer feuchten Umgebung, da dies zu Schimmelbildung führen kann.

VICKYWOOD

WWW.VICKYWOOD.COM

Herausgeber

Winch Industry
GmbH
86368 Gersthofen
+49 821 567 330 40
info@vickywood.com

VICKY VILLAGE

VICKYWOOD.COM/showroom
VICKYWOOD.COM
facebook.com/vickywood.de
@vickywood_camp
#VICKYWOOD

VICKYWOOD

ist eine eingetragene
Marke der Firma
Winch Industry GmbH.
VICKYWOOD is a
registered trademark
of Winch Industry GmbH.