



ANLEITUNG

Bollerwagen mit Kindersitz SPROUT Buggy Deluxe



Deutsch

Lieferumfang.....	3
Montage.....	4 - 7
Inbetriebnahme und Nutzung	8 - 13
Kind sichern.....	14
Verwendung der Fußstütze	15
Verwendung der Organisationstasche	15
Sicherheitshinweise.....	16
Pflegehinweise.....	17

English

Equipment.....	19
Assembly.....	20 - 23
Set Up.....	24 - 29
Securing child	30
Use of footrest	31
Use of organizer	31
Safety Instruction	32
Care and maintenance.....	33

- **WICHTIG!** Bitte entnehmen Sie vor dem Zusammenbau alle Teile der Verpackung und identifizieren Sie diese.
- **WICHTIG!** Überprüfen Sie das Produkt vor der Montage und jedem Gebrauch auf beschädigte Teile, lockere Verbindungen, fehlende Komponenten oder scharfe Kanten. Verwenden Sie das Produkt NIEMALS, wenn Teile fehlen oder beschädigt sind. Wenden Sie sich für Ersatzteile an den Hersteller. Niemals Teile austauschen. WICHTIG! Montage nur durch Erwachsene.



**VORDERRAD (X2) FESTSTELL-
UND SCHWENKMECHANISMUS**



HINTERRAD (X2)



VERDECK



WAGENRAHMEN



HINTERRAD ACHSE



ORGANISATIONSTASCHE

Montage

1. WAGEN VORBEREITEN

- Wagen aufklappen: Entriegeln Sie den Wagen, indem Sie die Verriegelung vom Verriegelungsbolzen wegziehen (Abb. 1A).
- Sobald die Verriegelung gelöst ist, lassen Sie den Wagen aufklappen oder ziehen Sie ihn manuell auseinander (Abb. 1B).

Rahmen ohne Stoffbespannung dargestellt

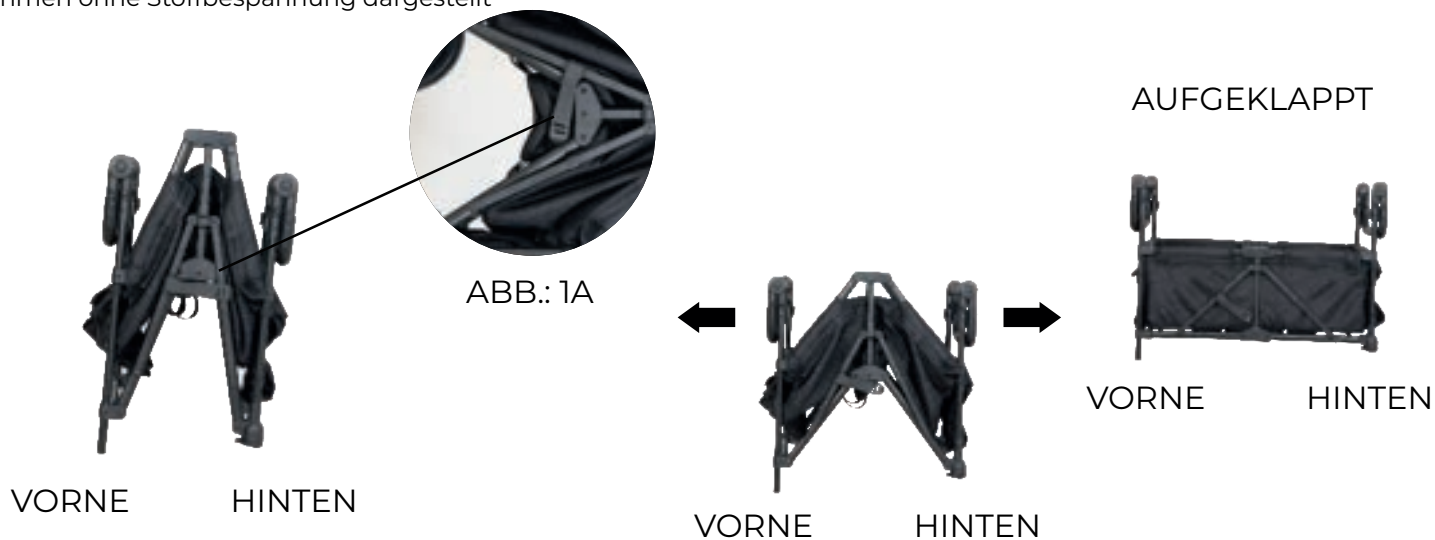

2. ANBRINGEN UND ABBAUEN DER HINTERRÄDER

- Zum Anbringen der Hinterräder an der Achse: Drücken Sie jedes Hinterrad in das Achsgehäuse, bis es hörbar einrastet (Abb. 2).
- Ziehen Sie am Rad nach außen, um sicherzustellen, dass es fest sitzt.
- Zum Lösen der Hinterräder von der Achse: Drücken Sie den Entriegelungsknopf an der Rückseite des Radgehäuses und ziehen Sie das Rad vom Gehäuse weg (Abb. 2A).

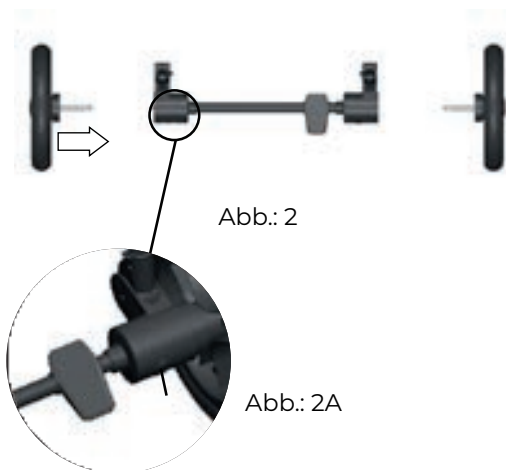

3. ANBRINGEN UND ABBAUEN DER HINTERRAD-ACHSE

- Zum Anbringen der Hinterradachse: Richten Sie die Achse wie abgebildet am Rahmen aus und drücken Sie sie hinein, bis beide Entriegelungstifte hörbar einrasten (Abb. 2B).
- HINWEIS: Achten Sie darauf, dass die Bremse dem rechten Hinterrad am nächsten liegt.
- Zum Abnehmen der Hinterradachse: Drücken Sie die Entriegelungstifte auf beiden Seiten der Achse ein und ziehen Sie die Achse vom Wagenrahmen ab (Abb. 2D).

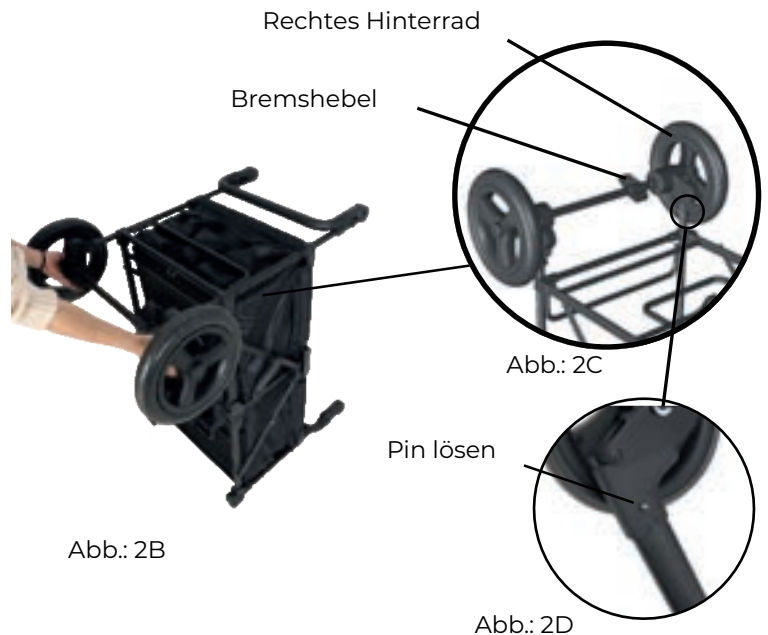

Montage

1. ANBRINGEN UND ABBAUEN DES VORDERRADS

Hinweis: Stellen Sie vor dem Anbringen der Räder sicher, dass der Wagen vollständig geöffnet ist.

- Anbringen des Vorderrads: Drücken Sie den Vorderradbolzen in die Vorderradaufnahme, bis er hörbar einrastet (Abb. 3).
- Hinweis: Ziehen Sie am Rad nach unten, um sicherzustellen, dass es fest sitzt.
- Abnehmen des Vorderrads: Drücken Sie den Entriegelungsknopf an der Seite der Vorderradaufnahme und ziehen Sie das Rad nach unten (Abb. 3A).

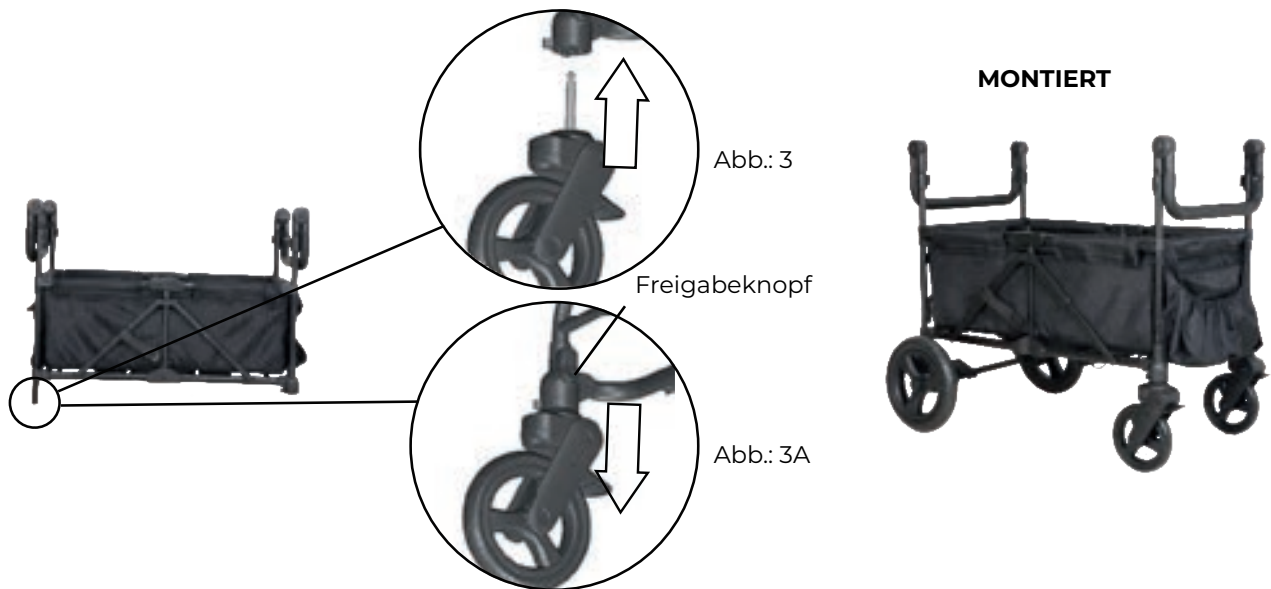

2. ANBRINGEN UND ABBAUEN DES VERDECKS

- Zum Anbringen des Verdecks: Richten Sie die vier Verdeckstangen an den entsprechenden Halterungen aus (Abb. 4).
- Stecken Sie jede Stange fest in ihre Halterung (Abb. 4A).
- Zum Abnehmen des Verdecks: Halten Sie die Entriegelungsglasche gedrückt und ziehen Sie die Stangen nach oben, bis sie den Wagenrahmen freigeben (Abb. 4B).
- Klappen Sie das Verdeck zusammen, indem Sie die Stangen einzeln einklappen und anschließend den Verdeckrahmen zusammenfallen lassen (Abb. 4C).
- Das Verdeck kann in der vorderen Stautasche verstaut werden (Abb. 4D).

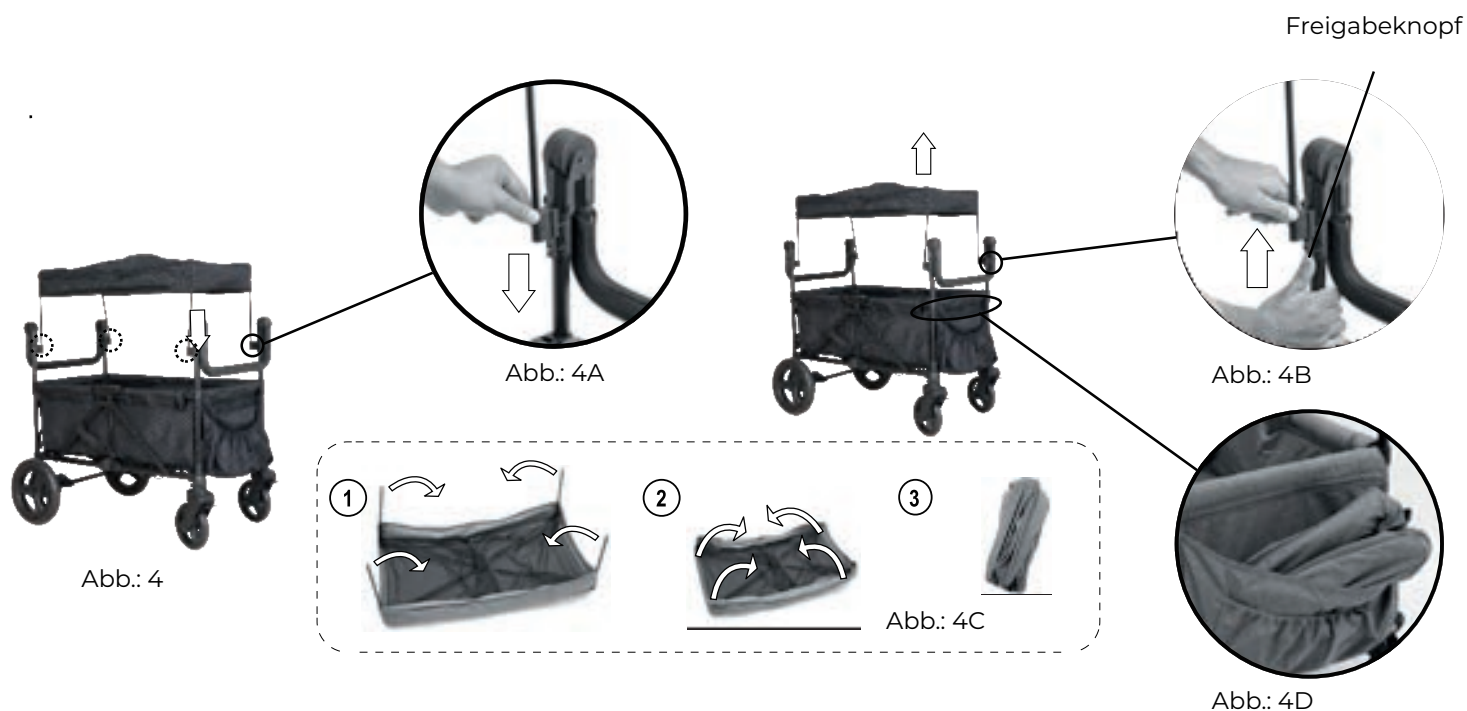

Inbetriebnahme und Nutzung

1. VORDERRADBREMSE BLOCKIEREN

- Zum Betätigen der Bremse: Drücken Sie den Bremshebel an der Vorderseite des Radgehäuses leicht nach unten (Abb. 1).
- Prüfen Sie, ob die Bremse vollständig blockiert ist und der Bollerwagen sich beim Schieben nicht bewegt.
- Zum Lösen der Bremse: Heben Sie den Bremshebel vorsichtig an (Abb. 1A).

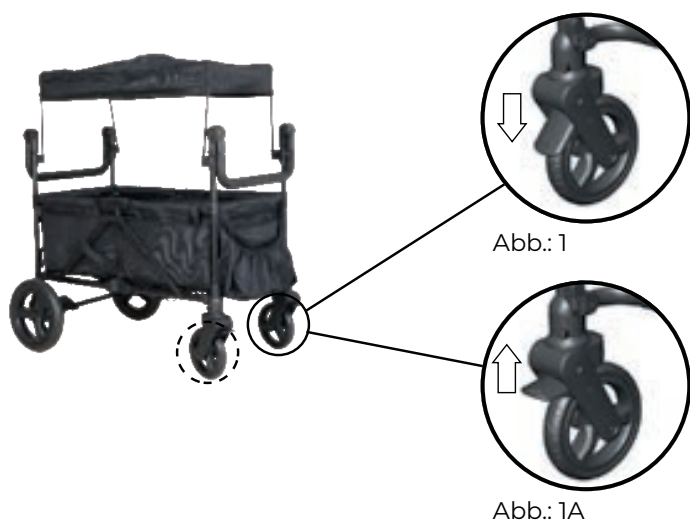

2. HINTERRADBREMSE BLOCKIEREN

- Zum Betätigen der Bremse: Drücken Sie den Bremshebel an der Achse leicht nach unten (Abb. 2).
- Prüfen Sie, ob die Bremse vollständig blockiert ist.
- Zum Lösen der Bremse: Drücken Sie den Bremshebel leicht nach unten (Abb. 2A).



3. WAGEN ÜBER GEHWEGE UND BORDSTEINE HEBEN

- Um den Wagen über Gehwege und Bordsteine zu heben: Heben Sie die Räder am hinteren Lenker an und ziehen Sie den Wagen rückwärts über den Gehweg oder Bordstein (Abb. 4).
- **Warnung:** Drücken Sie nicht auf den hinteren Lenker, um die Vorderräder anzuheben.

Abb.: 4



4. LENKER EINSTELLEN

- Drücken Sie **BEIDE** Tasten (an beiden Seiten des Lenkers) (Abb. 3).
- Drehen Sie den Lenker bei gedrückten Tasten nach oben oder unten in die gewünschte Position (Abb. 3A).
- Die Tasten rasten hörbar ein, sobald der Lenker vollständig eingerastet ist.
- Vergewissern Sie sich vor der Benutzung, dass beide Tasten gedrückt und der Lenker eingerastet ist.

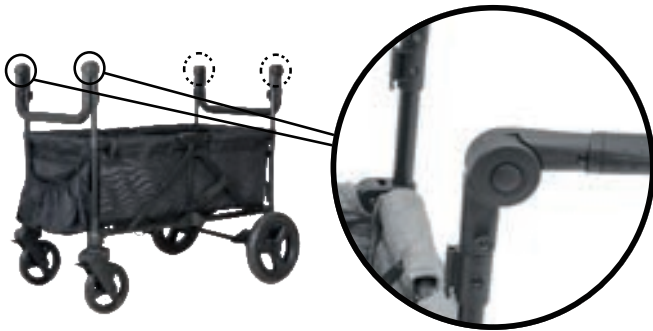

5. VERWENDUNG DES SONNENSCHUTZES

- So verwenden Sie den Sonnenschutz: Suchen Sie den Reißverschluss oben am Verdeck (Abb. 4).
- Öffnen Sie den Reißverschluss, um den Sonnenschutz freizulegen, und rollen Sie ihn vorsichtig herunter (Abb. 4A).
- Befestigen Sie den Sonnenschutz mit den Klettverschlüssen fest am Wagen (Abb. 4C).
- So verstauen Sie den Sonnenschutz: Lösen Sie den Sonnenschutz von den Klettverschlüssen (Abb. 4B).
- Rollen Sie den Sonnenschutz vorsichtig zusammen, sodass er wie ursprünglich verstaut in das Staufach passt, und schließen Sie den Reißverschluss (Abb. 4A).



Abb.: 4



Abb.: 4A

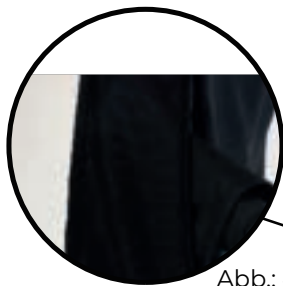

Abb.: 4B



Abb.: 4C

Inbetriebnahme und Nutzung

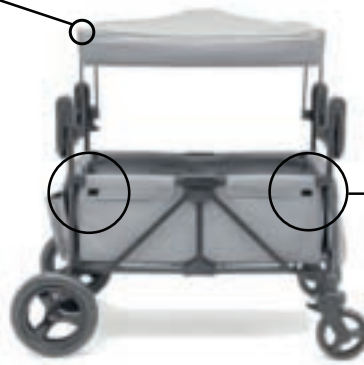
6. VERWENDUNG DES MESH NETZES

- So verwenden Sie das Mesh-Netz: Suchen Sie das Fangnetz im Staufach direkt unter dem Verdeck vorne und hinten am Wagen (Abb. 5).
- Nehmen Sie das Netz aus dem Staufach und rollen Sie es herunter.
- Befestigen Sie das Netz mithilfe des Knebelverschlusses am Rahmen des Wagens (Abb. 5A).
- Zum Verstauen des Netzes: Knebelverschluss und Schlaufe vom Wagenrahmen lösen (Abb. 5B).
- Das Netz gleichmäßig nach oben aufrollen.
- Im Staufach an der Innenseite des Verdecks verstauen (Abb. 5).

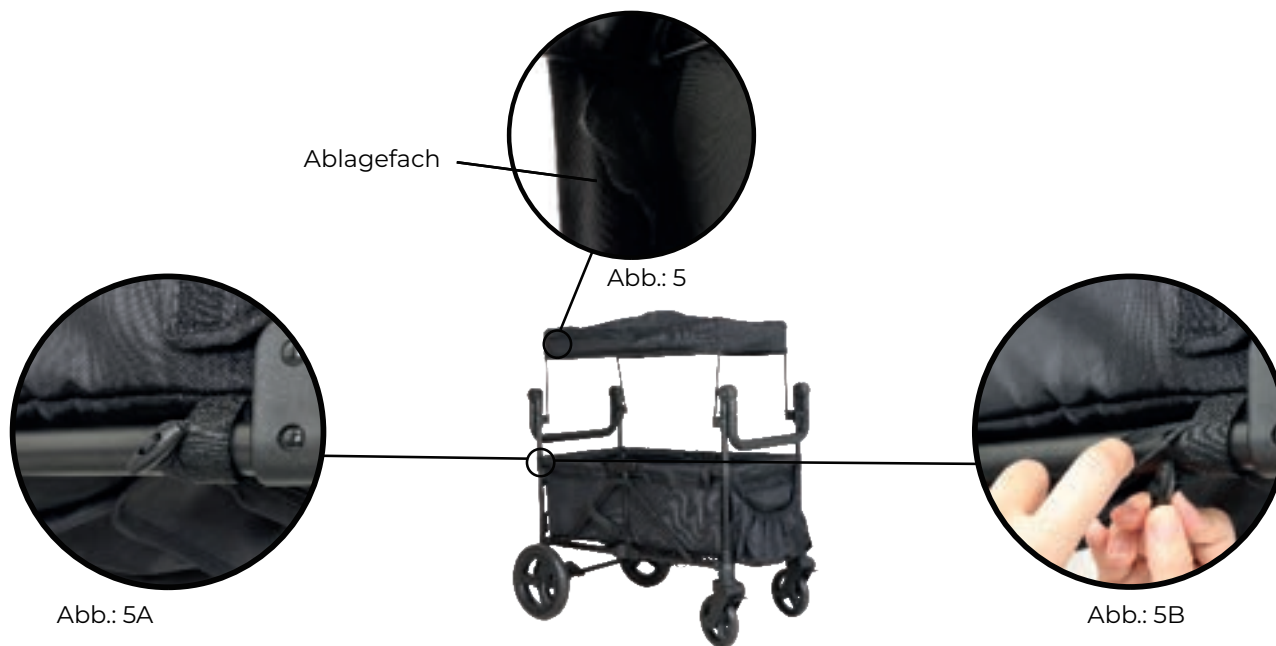

7. FALTBARER WAGEN ZUR AUFBEWAHRUNG

- Wenn ein Verdeck montiert ist: Zum Abnehmen die Entriegelungslasche drücken und die Stangen nach oben ziehen, bis sie den Wagenrahmen freigeben (Abb. 7).
- Hinweis: Das zusammengefaltete Verdeck kann optional im vorderen Staufach verstaut werden (Abb. 7A).
- Zum Zusammenklappen des Wagenrahmens: Die Knöpfe an beiden Seiten drücken (Abb. 7B) und nach oben ziehen, bis sich der Wagenrahmen einklappt (Abb. 7C).
- Zum vollständigen Zusammenklappen den Wagen nach innen drücken, bis er vollständig geschlossen ist und die automatische Verriegelung hörbar einrastet (Abb. 7D).
- Den Wagen nach außen ziehen, um sicherzustellen, dass die Verriegelung eingerastet ist.



Kind sichern

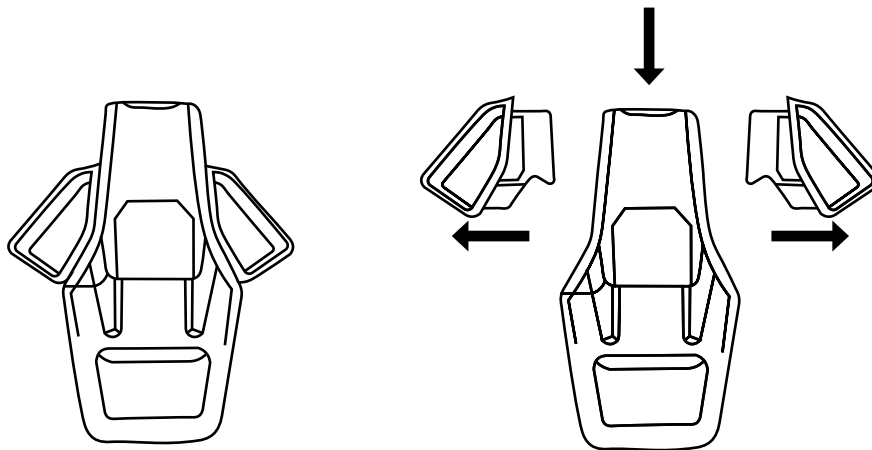

- Setzen Sie Ihr Kind in den Bollerwagen. Positionieren Sie den Schrittgurt zwischen den Beinen Ihres Kindes.
- Ziehen Sie die Schultergurte über die Arme Ihres Kindes.
- Befestigen Sie beide Hüftgurte an den Schnallen an beiden Seiten des Schrittgurts. Achten Sie darauf, dass Sie auf beiden Seiten ein Klicken hören.
- Prüfen Sie, ob das Rückhaltesystem sicher befestigt ist, indem Sie es von Ihrem Kind wegziehen. Das Rückhaltesystem sollte befestigt bleiben.
- Halten Sie den oberen grauen Knopf gedrückt, um das System zu entriegeln.

Verwendung der Fußstütze

- Schließen Sie das Verdeck. Drücken Sie beide Bremspedale durch, bis sie hörbar einrasten.
- Vergewissern Sie sich, dass die Bremspedale vollständig durchgetreten sind.
- Ziehen Sie beim Parken des Kinderwagens immer beide Bremspedale an.
- Öffnen Sie den Reisverschluss und entfalten Sie die Fußstütze.



Verwendung der Organisationstasche

- Hängen Sie die Organisationstasche an die Seite, dann kann sie normal verwendet werden.



Sicherheitshinweise

WARNUNG: Bitte befolgen Sie alle diese Anweisungen, um die Sicherheit Ihres Kindes zu gewährleisten. Bewahren Sie diese Anleitung für zukünftige Verwendung auf.

WARNUNG: Die Nichtbeachtung dieser Anweisungen kann zu schweren Verletzungen oder zum Tod führen.

WARNUNG: Vermeiden Sie schwere Verletzungen durch Herausfallen oder Herausrutschen. Stellen Sie stets sicher, dass das Kind gemäß dieser Anleitung korrekt mit dem Sicherheitsgurt gesichert ist.

WARNUNG: Lassen Sie Kinder niemals unbeaufsichtigt.

WARNUNG – VERLETZUNGSGEFAHR: Verwenden Sie die Sonnenschutzklappen nicht bei starkem Wind. Das Produkt kann instabil werden und umkippen, was zu Verletzungen der Insassen führen kann.

ACHTUNG: Dieser Bollerwagen ist für den Transport von zwei Kindern ausgelegt. Die Nutzung mit mehr als zwei Kindern kann zu Instabilität führen und Ihr Kind verletzen. Platzieren Sie keine Pakete, Wickeltaschen oder Zubehör an den Seiten oder am Schiebegriff, da dies die Stabilität beeinträchtigen kann.

- Das maximale Gewicht für die vordere und hintere Aufbewahrungstasche beträgt jeweils 2,7 kg (6 lbs).
- Die maximale Gesamtbelastung des Wagens beträgt 44 kg (100 lbs). Zusätzliches Gewicht kann zu einer gefährlichen Instabilität führen.
- Die Verwendung mit Kindern über 22 kg (50 lbs) oder einer Körpergröße von über 106,7 cm (42 Zoll) kann zu einer instabilen und gefährlichen Situation führen.
- Heben Sie den Wagen beim Überfahren von Bordsteinen immer am Schiebegriff an.
- Arretieren Sie die Bremsen immer, wenn Kinder in den Wagen gesetzt oder herausgenommen werden oder wenn der Wagen geparkt ist.
- Lassen Sie Kinder **niemals** mit diesem Produkt spielen.
- Lassen Sie Kinder **niemals** im oder am Wagen spielen. Dieser Wagen ist kein Spielzeug.
- Verwenden Sie den Wagen **niemals** auf Treppen, Rolltreppen oder beweglichen Laufbändern.
- Verwenden Sie den Wagen **niemals** in Kombination mit Fahrrädern, Skateboards, Rollschuhen oder Inlineskates.
- Verwenden Sie den Wagen **nicht** auf instabilem oder unebenem Untergrund.
- Setzen Sie **kein** Kind in den Wagen, wenn dieser als Transportbehälter für andere Gegenstände genutzt wird.
- Verwenden Sie den Wagen **niemals** in der Nähe von offenen Flammen oder anderen Wärmequellen.
- Setzen Sie sich **niemals** auf die obere Reling oder das Verdeck, da dies zu einer gefährlichen Instabilität führen kann.
- Installieren Sie **keine** Matratzen oder ähnliche Gegenstände im Wagen, da dies die Stabilität gefährden kann.
- Lassen Sie Kinder während der Fahrt **niemals** aufstehen oder Arme und Beine außerhalb des Wagens halten.
- Lassen Sie den Wagen **niemals** auf abschüssigem Untergrund stehen, auch wenn die Bremsen aktiviert sind.
- Wir empfehlen, den Wagen erst ab einem Mindestalter von 6 Monaten zu verwenden.

Pflegehinweise

- Reinigen Sie den Wagen mit einem milden Haushaltsreiniger und warmem Wasser mithilfe eines Schwamms oder eines sauberen Tuchs.
- Überprüfen Sie den Wagen regelmäßig auf lose Schrauben, abgenutzte Teile sowie beschädigtes Material oder Nähte. Ersetzen oder reparieren Sie Teile bei Bedarf.

- Stoffteile dürfen gemäß den Pflegehinweisen auf den Etiketten gereinigt werden. Nicht in der Waschmaschine waschen.
- Sitz: Nur mit einem Schwamm reinigen.
- Verdeck: Nur Handwäsche.
- Wenn Fahrgestellteile des Wagens mit Salzwasser in Kontakt gekommen sind, empfehlen wir, diese so schnell wie möglich mit frischem (Seifen-)Wasser abzuspülen.
- Falten oder lagern Sie das Produkt nicht im nassen Zustand und bewahren Sie es nicht in feuchter Umgebung auf, da dies zur Schimmelbildung führen kann.

W V I C K Y W O O D

WWW.VICKYWOOD.COM

Herausgeber

Winch Industry
GmbH
86368 Gersthofen
+49 821 567 330 40
info@vickywood.com

VICKY VILLAGE

VICKYWOOD.COM/showroom
VICKYWOOD.COM
facebook.com/vickywood.de
@vickywood_camp
#VICKYWOOD

VICKYWOOD

ist eine eingetragene
Marke der Firma
Winch Industry GmbH.
VICKYWOOD is a
registered trademark
of Winch Industry GmbH.