

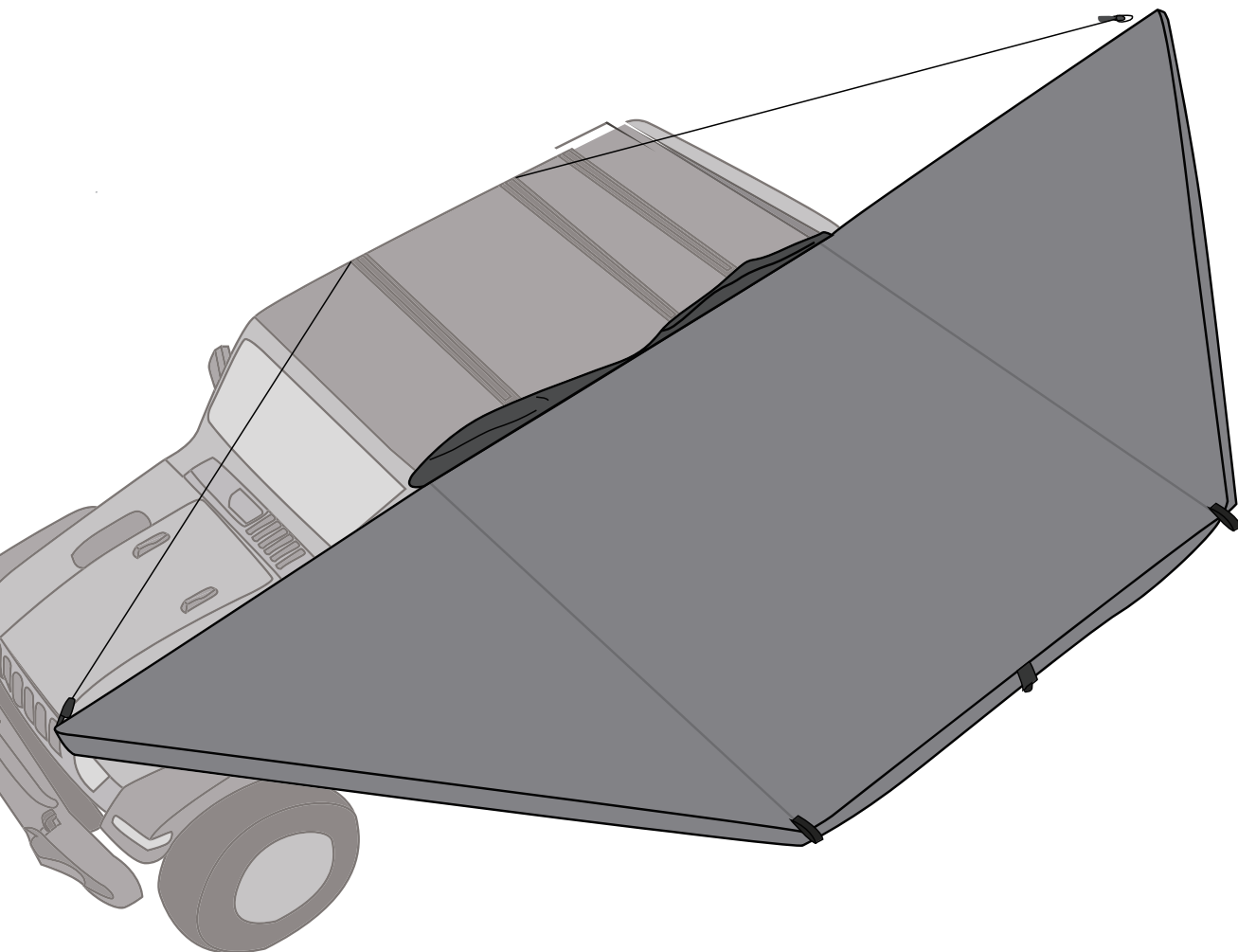

INSTRUCTIONS

180° AWNING LEAF LEFT



VIDEO INSTRUCTIONS



Check out our YouTube channel for a variety of VICKYWOOD assembly videos!

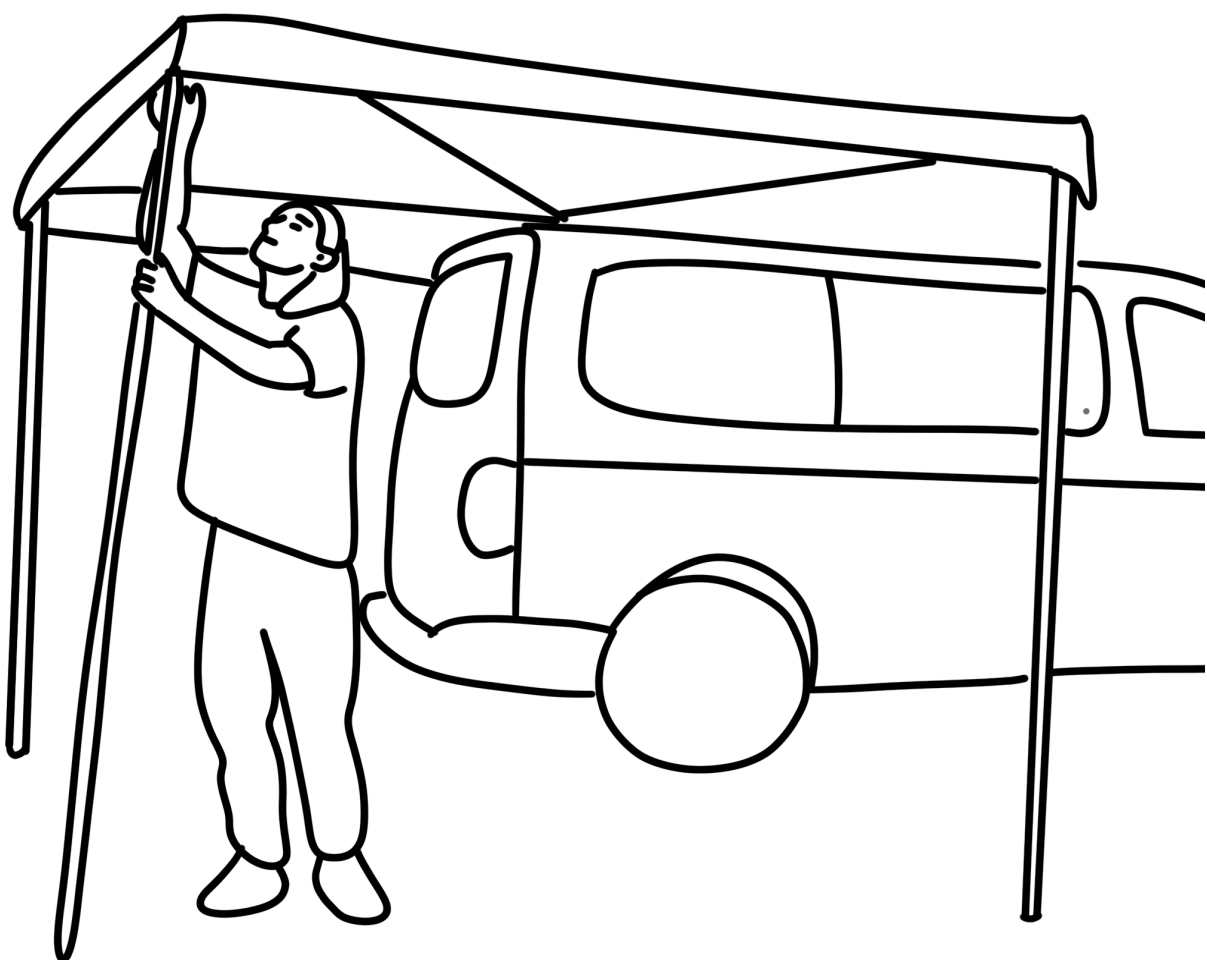

www.youtube.com/@vickywood_camp

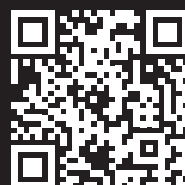

Accessoires at a glance	4
Zubehör auf einen Blick	
Attach side angles to the main rail.....	5
Seitenwinkel an der Hauptschiene befestigen	
Set up.....	9
Aufbau	
Dismantling	15
Abbau	
Care Instructions	22
Pflegehinweise	
Safety Instructions	23
Sicherheitshinweise	

	COMPONENT ZUBEHÖRTEIL	QUANTITY STÜCKZAHL
1	T SHAPE BRACKET T-FÖRMIGE HALTERUNG	2x
2	M8 50MM SCREWS AND NUTS M8 50MM SCHRAUBEN UND MUTTERN	4x
3	M8 28MM SCREWS AND NUTS M8 28MM SCHRAUBEN UND MUTTERN	8x
4	M8 WASHER M8-UNTERLEGSCHIEBE	4x
5	RACHET SPANNER RATSCHENSCHLÜSSEL	1x

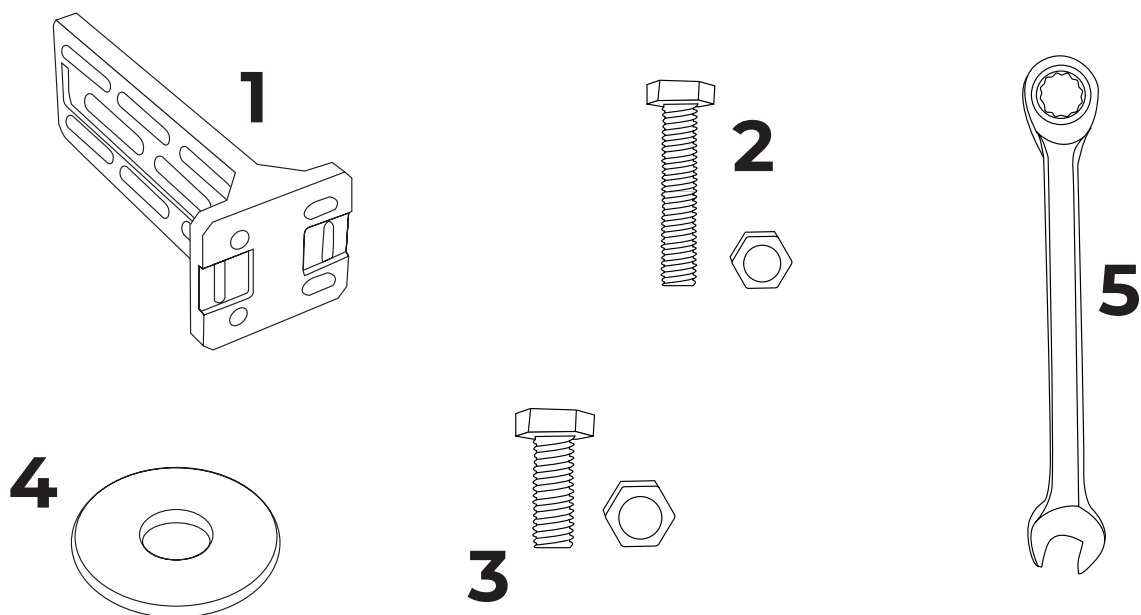

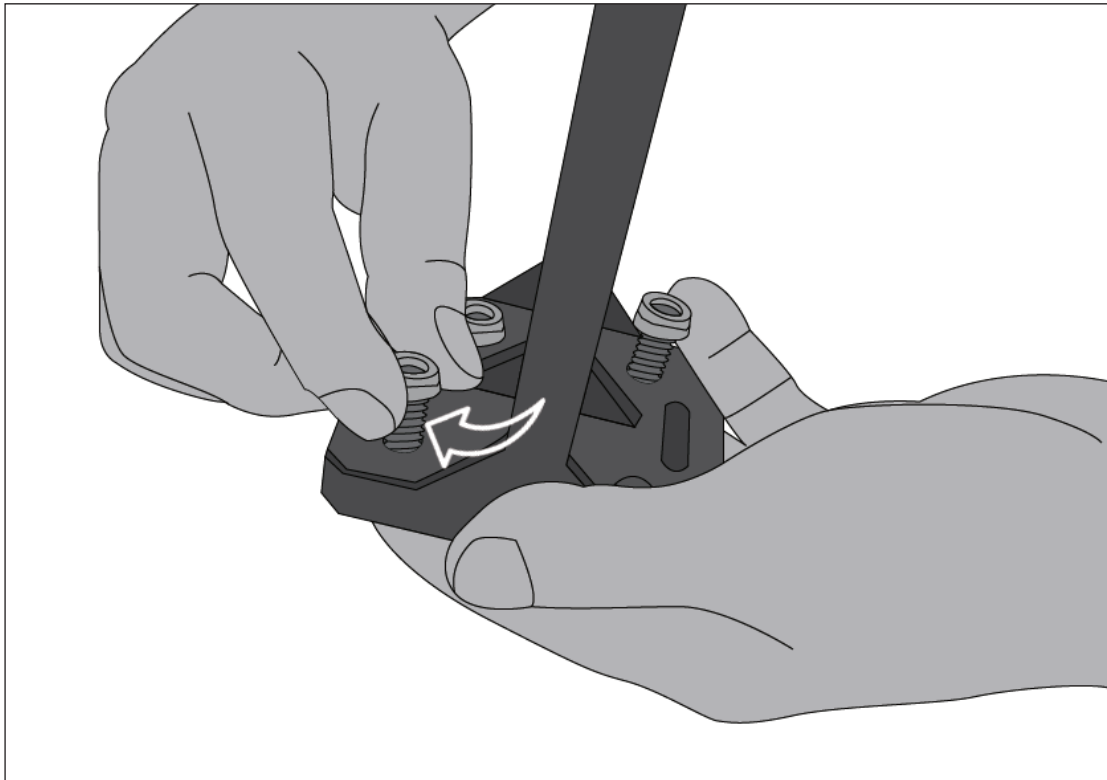

Screw the nuts to the bolts on the T-Shape bracket. |
Schraube die Muttern auf die Schrauben an der T-förmigen Halterung.

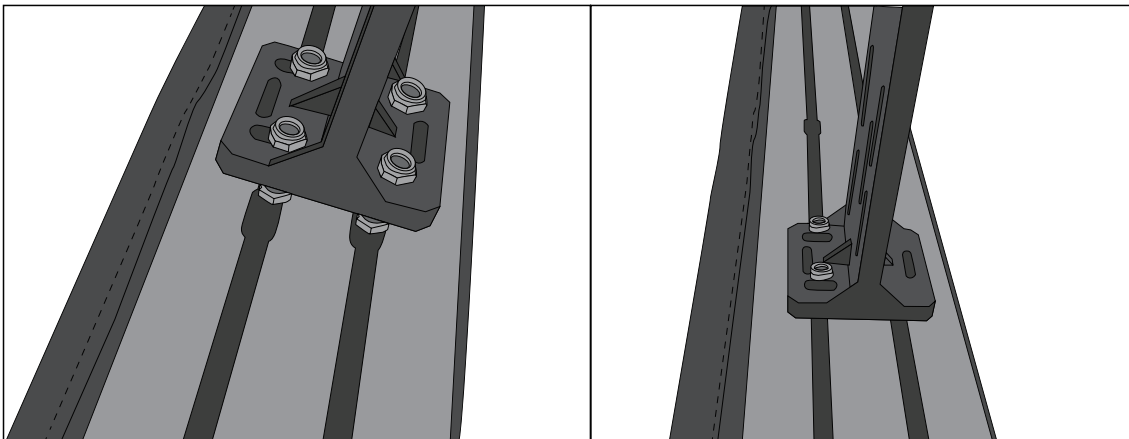

Slide the T-Shape bracket into the rail on the base plate of the awning. |
Schiebe die T-förmige Halterung in die Schiene auf der Grundplatte der Markise.

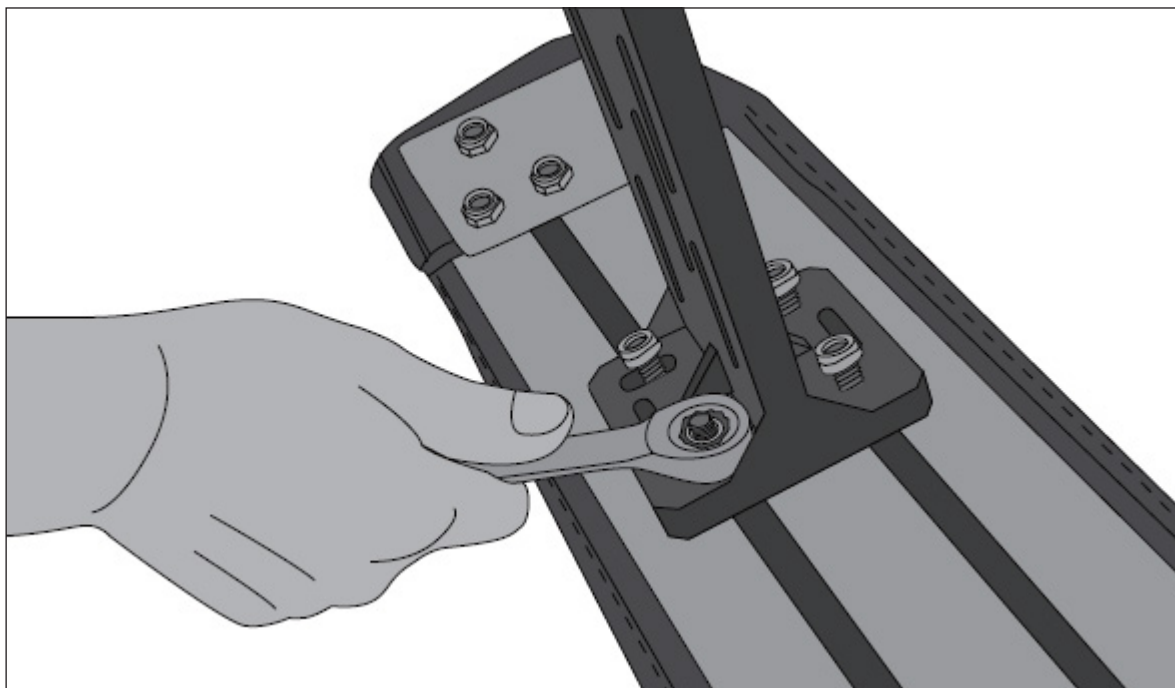

Tighten the nuts to ensure they are secure. |
Ziehe die Muttern fest, um sicherzustellen, dass sie sicher sitzen.

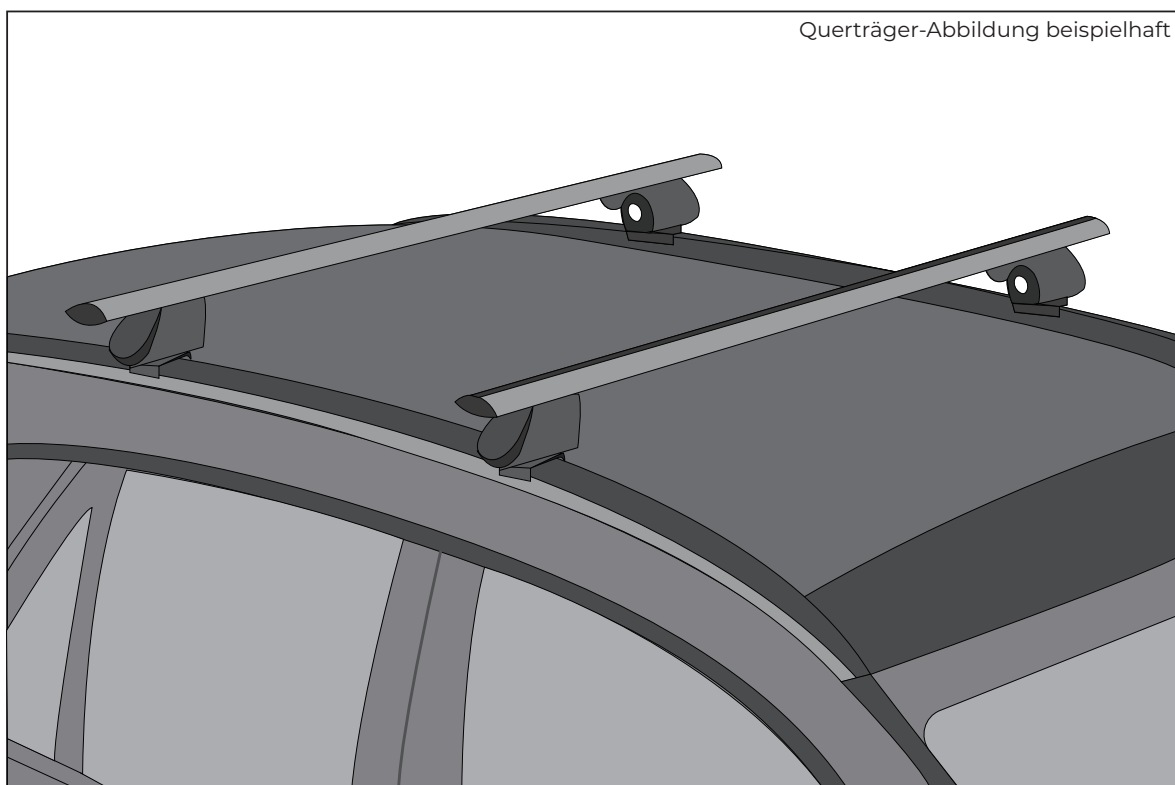

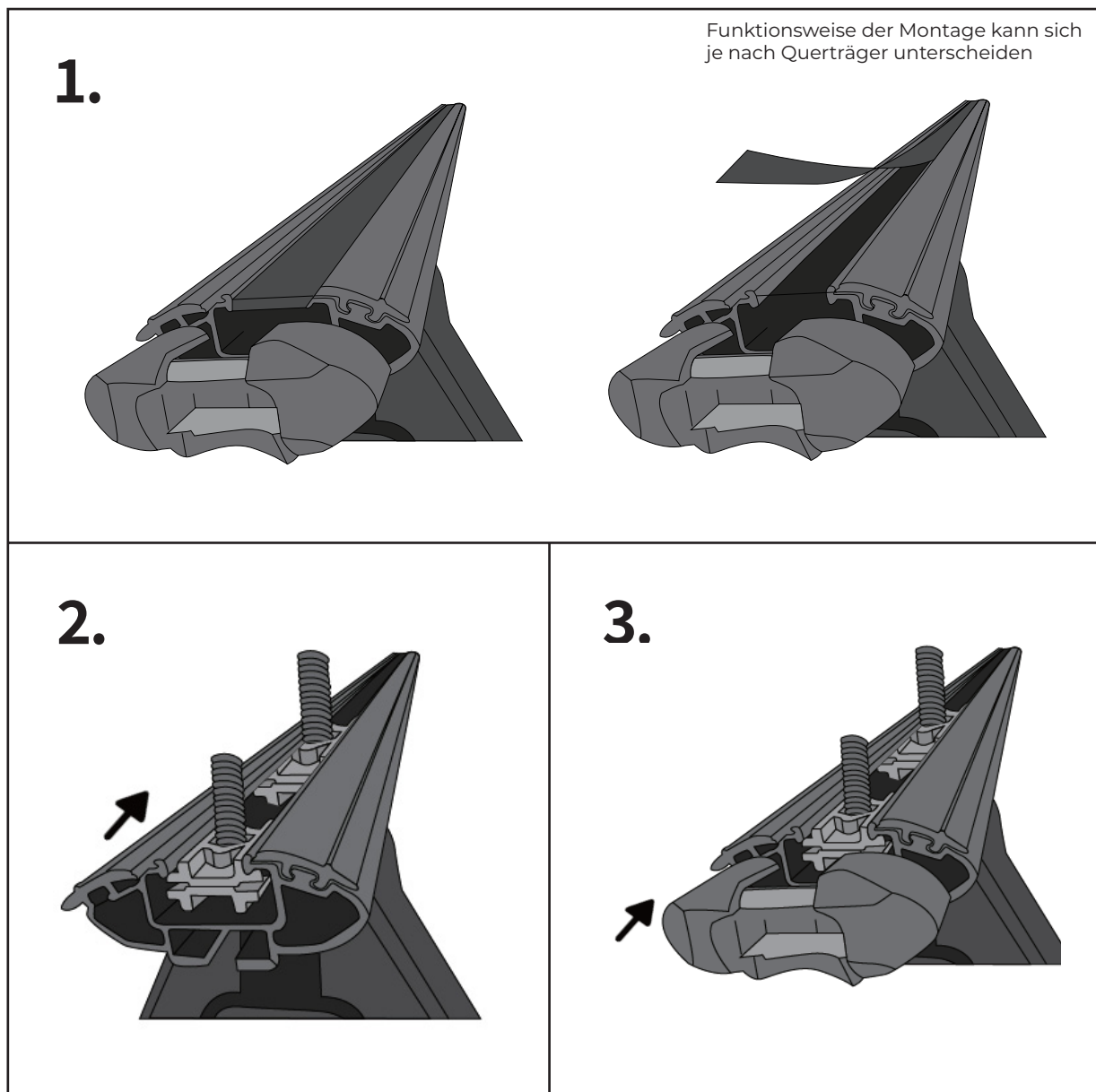

1. Remove the plastic caps and the groove cover from the crossbars. | **Entferne die Plastikkappen und die Rillenabdeckung von den Querstreben.**
2. Slide at least two bolts parts into the bottom rails of the crossbar. | **Schiebe mindestens zwei Schraubenteile in die unteren Schienen der Querstrebe.**
3. Reattach the plastic caps. | **Bringe die Plastikkappen wieder an.**

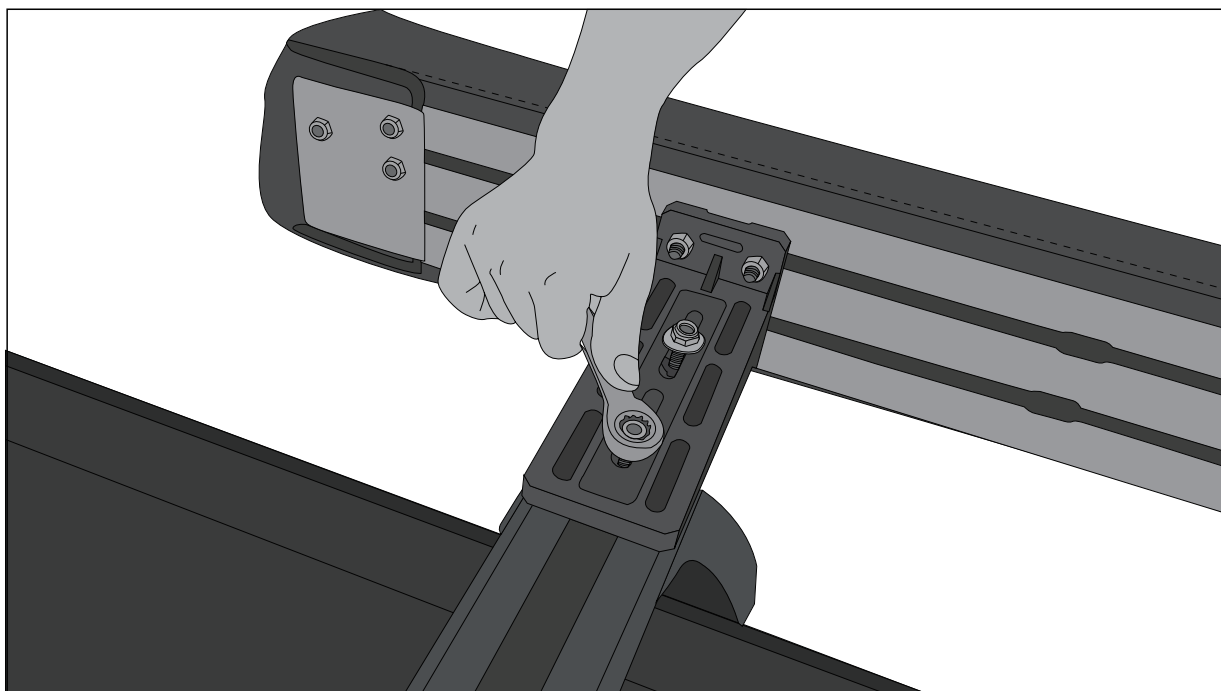

Take two nuts for each part of the crossbar |
Nimm zwei Muttern für jedes Teil der Querstrebe und ziehe sie fest.

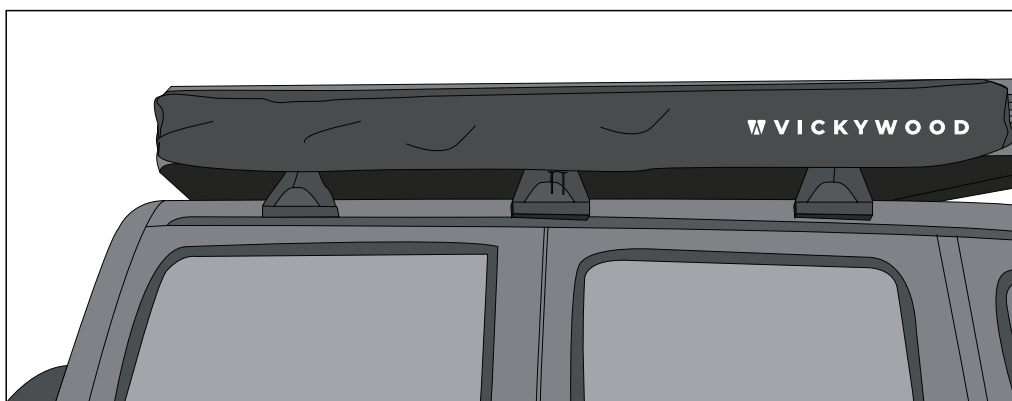

Assembly complete. | **Installation abgeschlossen.**

1

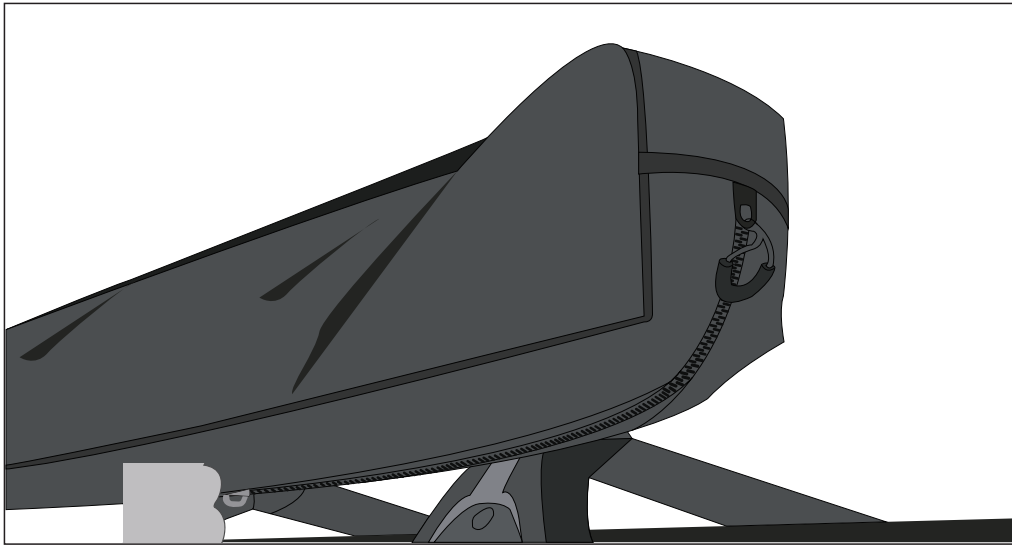

Open the zipper. | **Öffne den Reißverschluss.**



Unzip the PVC Cover to open it, and fold it over the top of the awning body
| **Öffne den PVC-Schutz, indem Du den Reißverschluss aufziehst, und
lege ihn über die Oberseite des Markisenkörpers.**

2

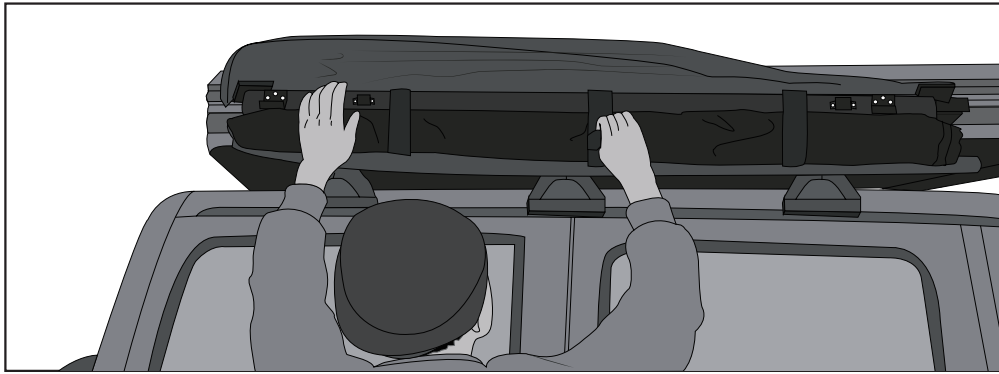

Open the three buckles. | **Öffne die drei Schnallen.**

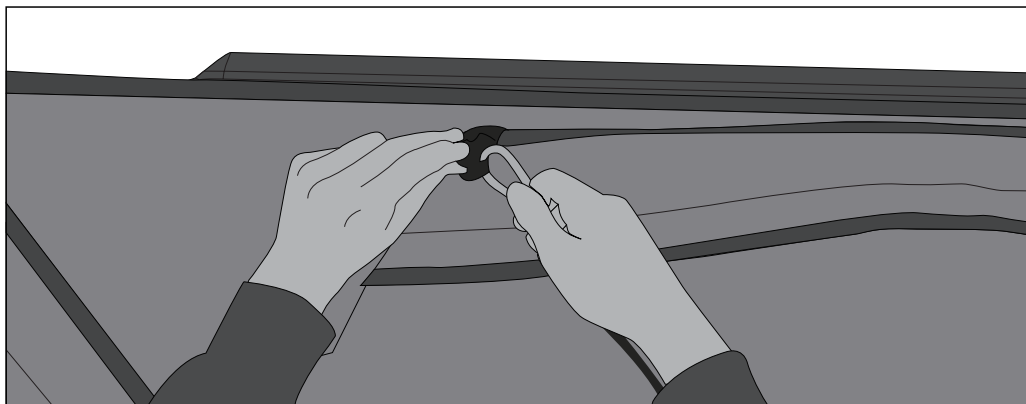

Connect the biner to the cloth buckle. Swing out the right arm 270° around your vehicle. |

Verbinde den Karabiner mit der Stoffschnalle. Schwenke den rechten Arm um 270° um Dein Fahrzeug.

3

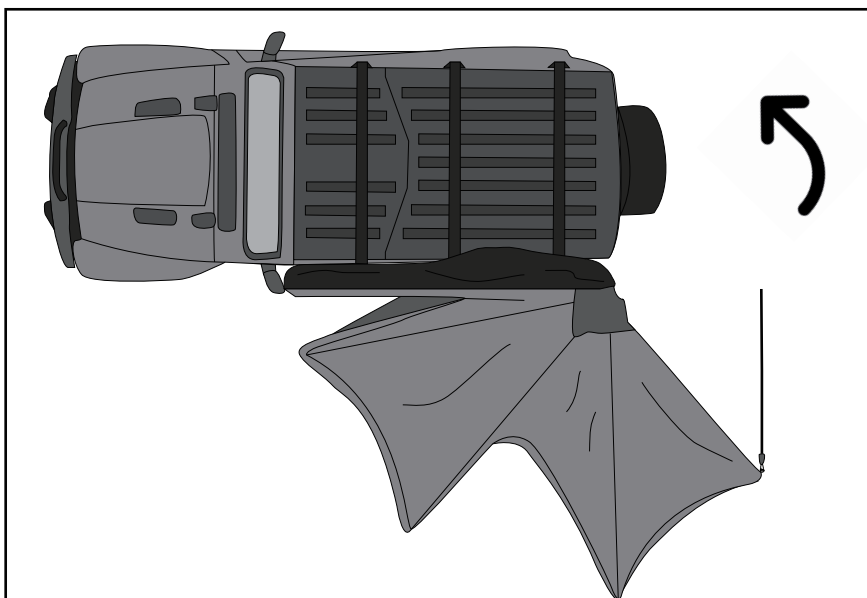

Attach the tension rope to the rear of the roof rack. |
Befestige das Spannseil an der Rückseite des Dachträgers.

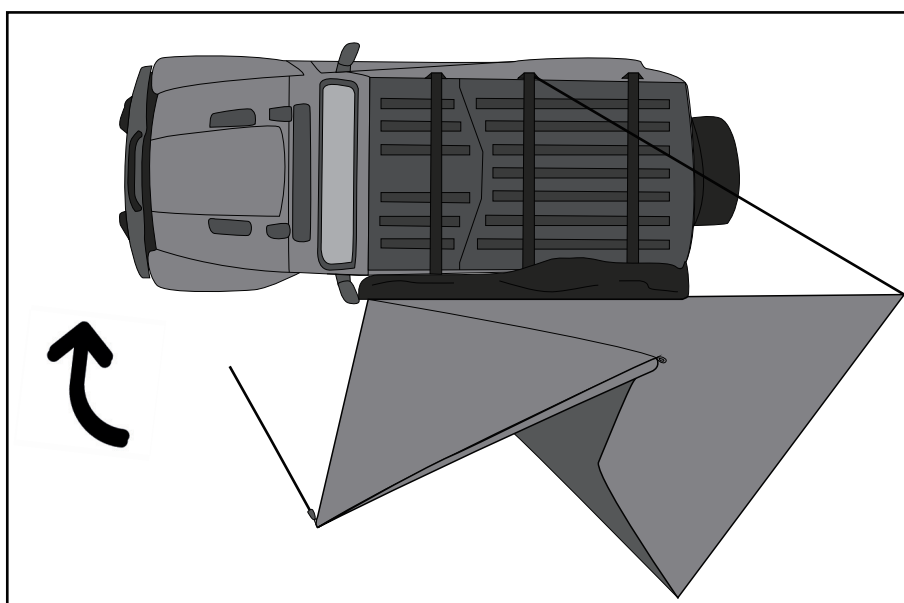

4

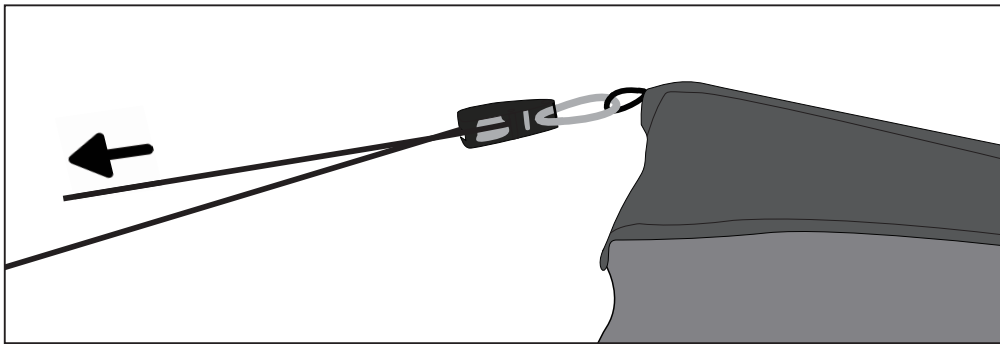

Tighten the rope using the rope ratchet, ensuring it is secure. | **Ziehe das Seil mit der Seilwinde fest, um sicherzustellen, dass es sicher sitzt.**

5

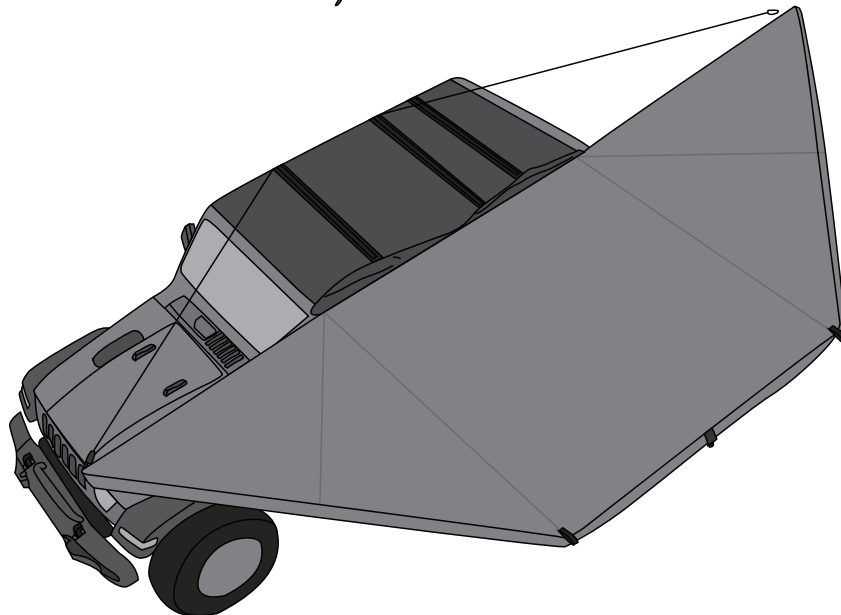

The awning is completely unfolded. | **Die Markise ist aufgebaut.**

6

Connect the LED-Lighting. | **LED-Beleuchtung verbinden.**

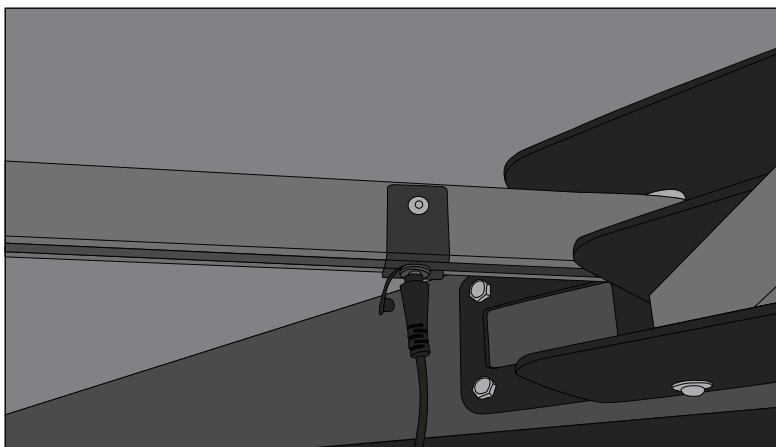
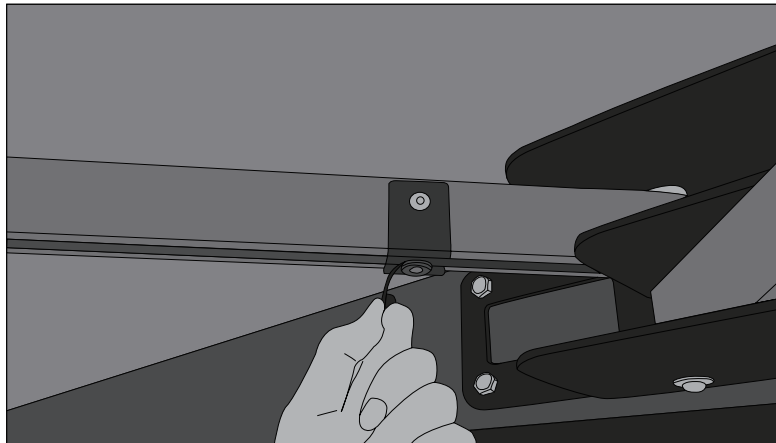

Plug the supplied cables into the LED light strips. |
Stecke das mitgelieferte Kabel in die LED-Lichtstreifen ein.

Plug the other end into a USB power source. |
Stecke das andere Ende in eine USB-Stromquelle ein.

7

If the awning needs additional support in heavy rain or snowfall, use the two telescopic poles found in the large awning pocket |

Wenn die Markise zusätzlichen Halt bei starkem Regen oder Schneefall benötigt, verwende die beiden Teleskopstangen, die sich in der großen Markisentasche befinden.

Screw the telescopic poles into the awning arms from below and adjust their height as needed. |

Schraube die Teleskopstangen von unten in die Markisenarme und passe ihre Höhe nach Bedarf an.

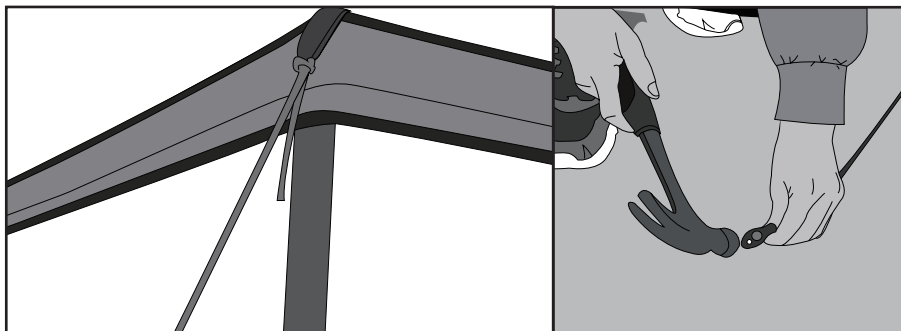
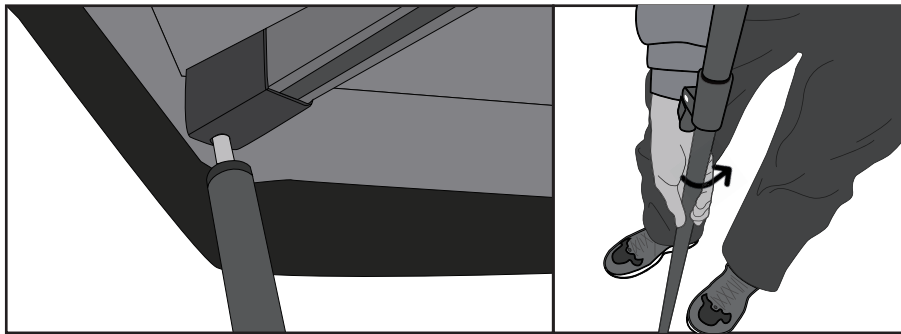

Secure each pole using the included storm ropes and pegs. |

Sichere jeden Pfosten mit den enthaltenen Abspannseilen und -heringen.

1

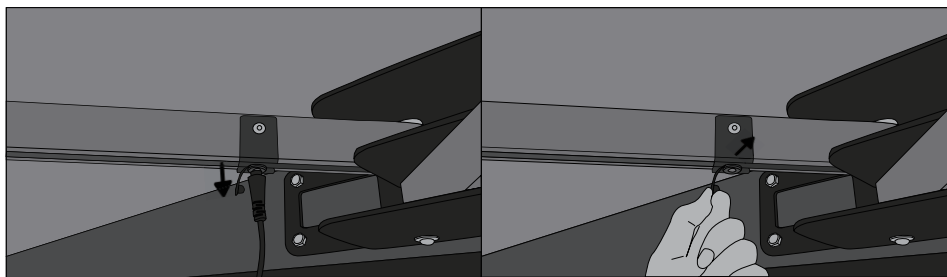

Disconnect all LED light strips and store the cables. |
Trenne alle LED-Lichtstreifen und verstau die Kabel sicher.

2

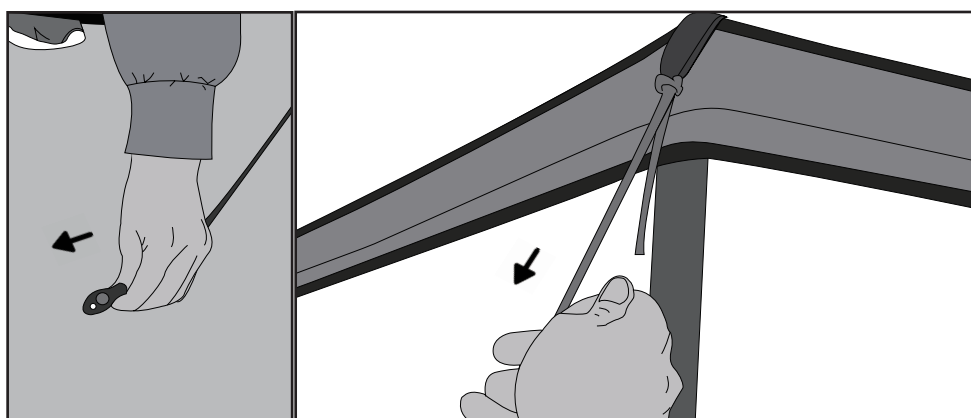

Remove all pegs, storm ropes, and guy ropes. |
Entferne alle Heringe, Sturmseile und Abspannseile.

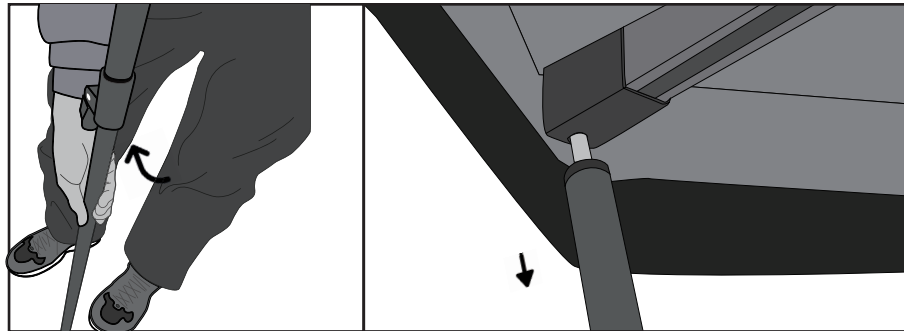
3

Lower each pole using the snap-lock levers and swing them back into position. |
Senke jede Stange mit den Schnappverschlusshebeln ab und fahre sie ein.

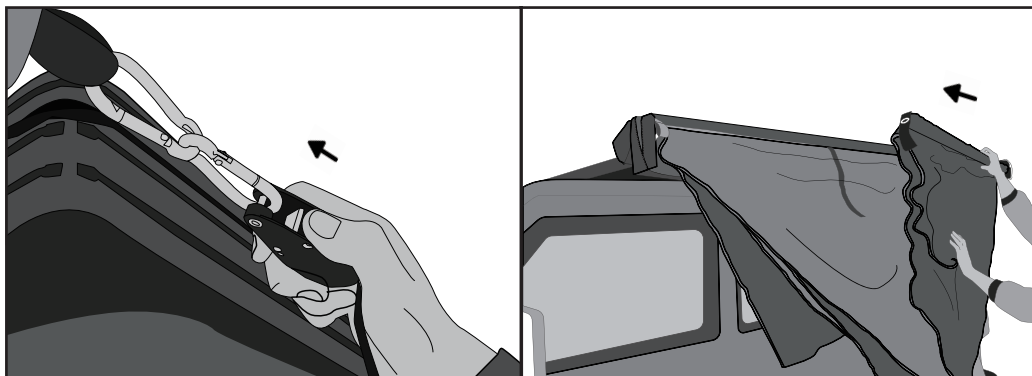

Use the quick release ratchet ratchets to release the front and rear tension ropes, then swing the arms back into the closed position. The canvas should form a triangular shape. |

Verwende die Schnellverschlüsse der Seilwinden, um die vorderen und hinteren Spannseile zu lösen, und schwenke dann die Arme zurück in die geschlossene Position. Die Plane sollte eine dreieckige Form bilden.

4



Roll up the canvas neatly and secure it. |
Rolle die Plane ordentlich auf und befestige sie.

--

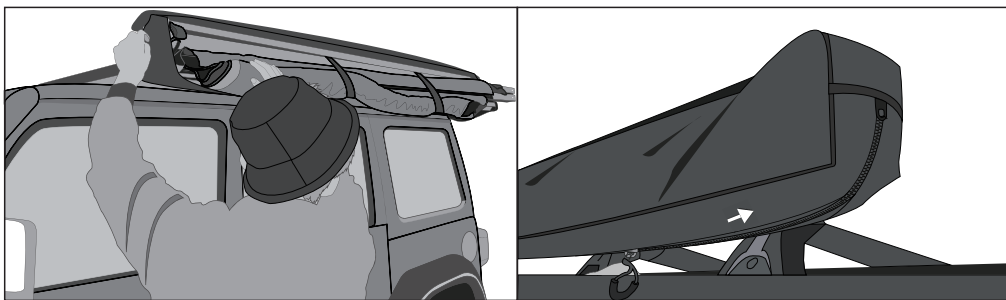

Place the PVC Cover over the awning body and zip it up. |
Lege die PVC-Abdeckung über den Markisenkörper und ziehe den Reißverschluss zu.

ATTENTION!

Ideally, pack the awning when dry. If packed wet, reopen and dry it thoroughly as soon as possible.

ACHTUNG!

Idealerweise sollte die Markise trocken verpackt werden. Wenn sie nass verpackt wird, öffne sie erneut und trockne sie so schnell wie möglich gründlich.

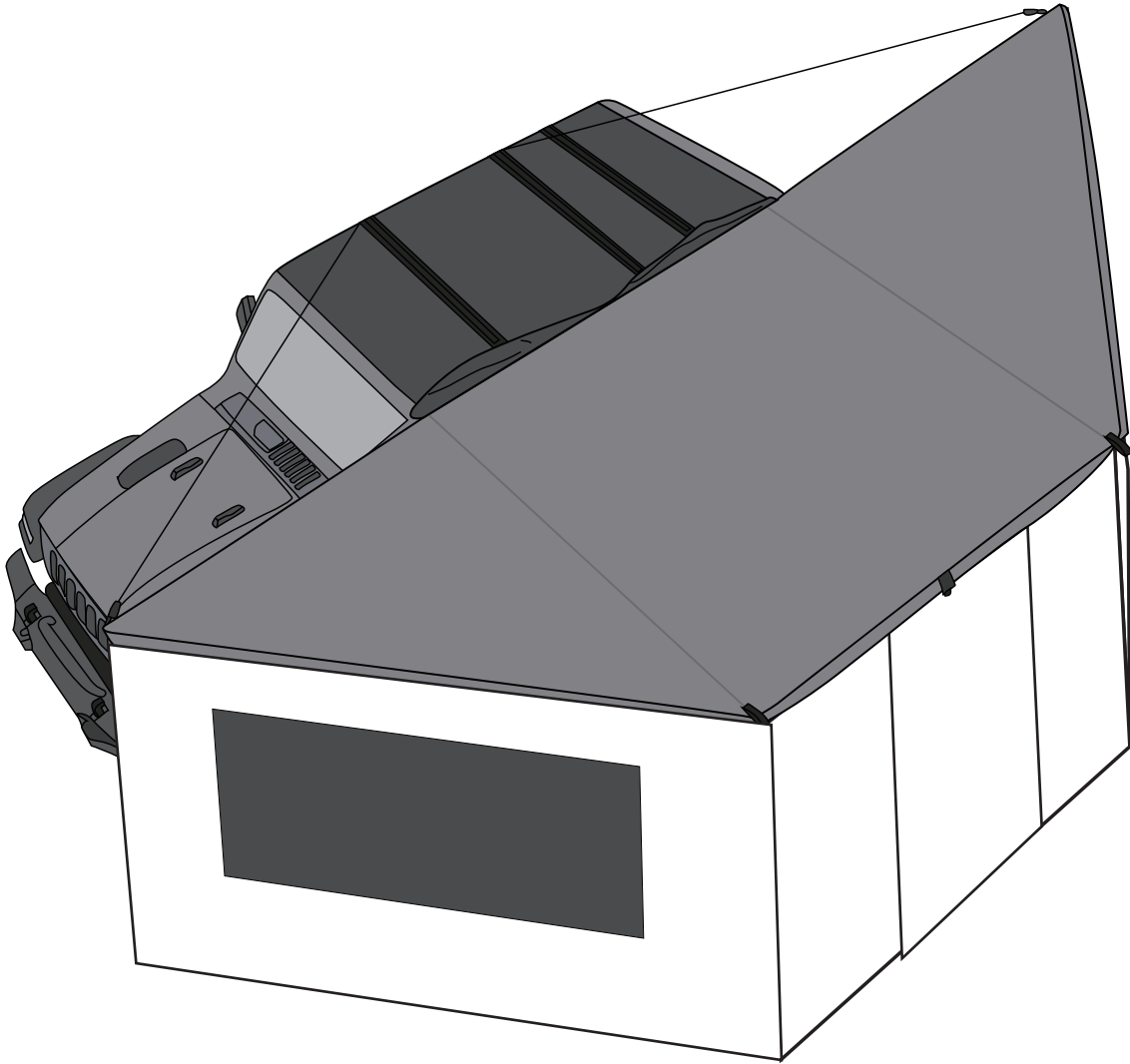

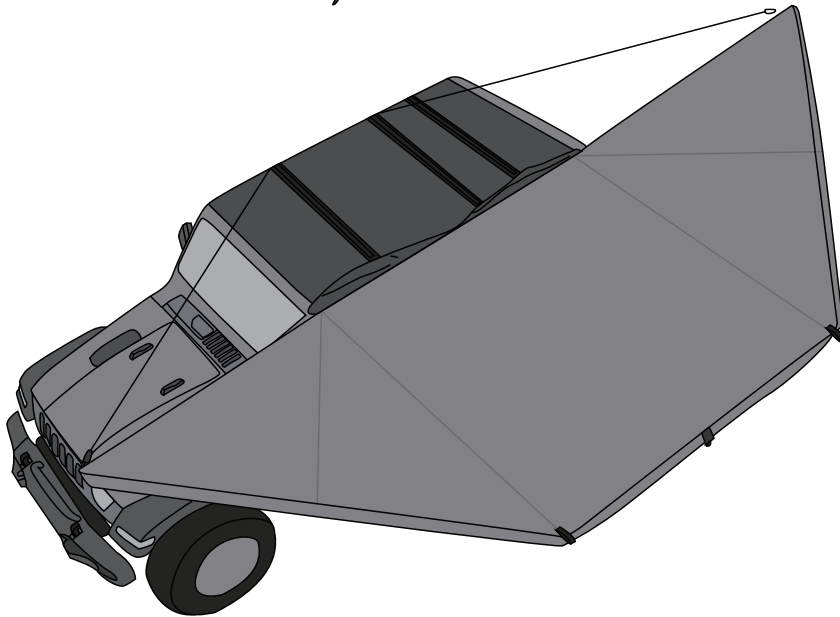

Ensure your awning is fully unfolded and tensioned before starting the wall installation. |

Stelle sicher, dass Deine Markise vollständig entfaltet und gespannt ist, bevor Du mit der Wandinstallation beginnst.

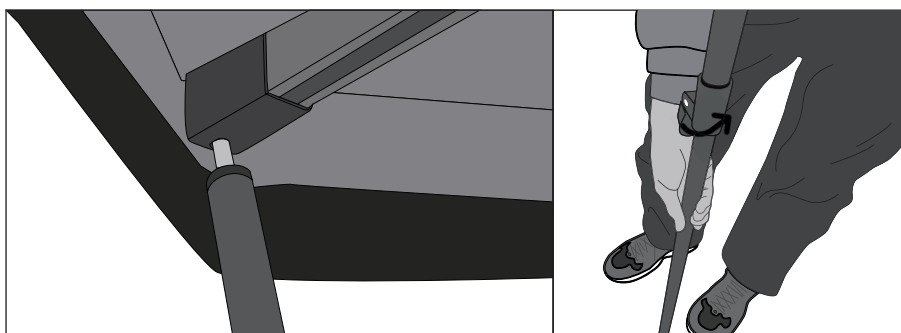

Use the telescopic poles to stabilize the awning. |

Stelle sicher, dass Deine Markise vollständig entfaltet und gespannt ist, bevor Du mit der Wandinstallation beginnst.

Each awning wall is numbered. Match these numbers with the corresponding markings inside your awning to assign the walls |
Jede Markisenwand ist nummeriert. Ordne diese Nummern den entsprechenden Markierungen im Inneren Deiner Markise zu, um die Wände anzupassen.

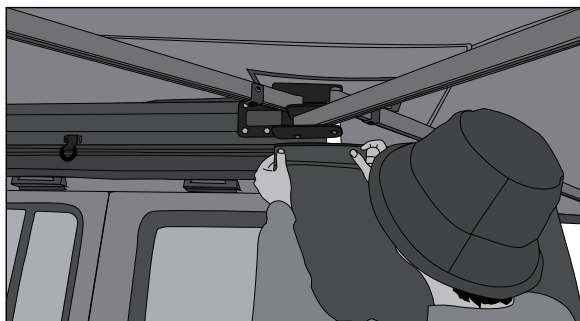
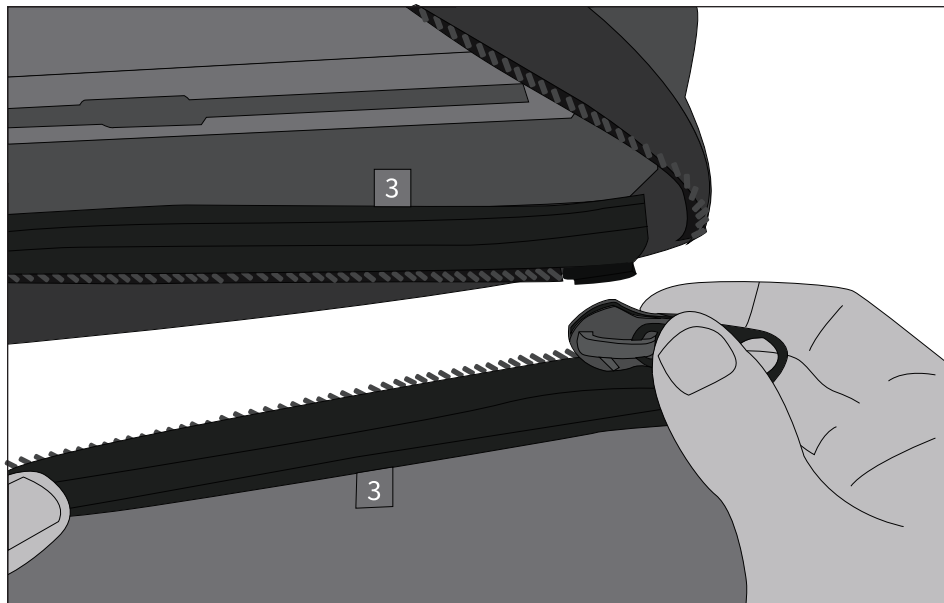

Slide the piping into the round recess in the base plate |
Schiebe den KEder in die runde Vertiefung der Grundplatte.

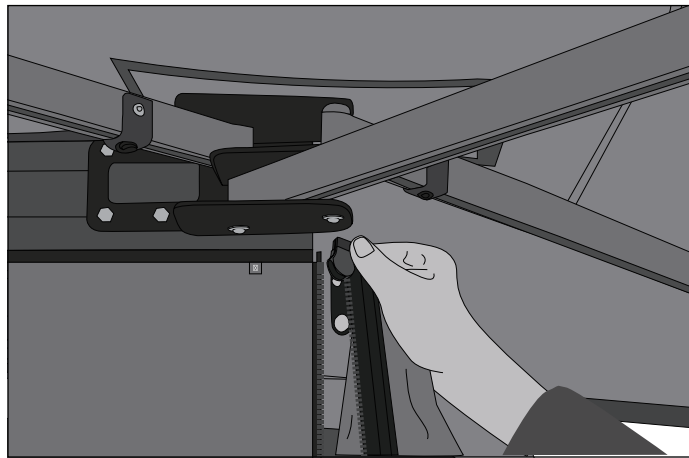

Once all walls are hung, connect them to each other using the zippers. |
Sobald alle Wände aufgehängt sind, verbinde sie miteinander mithilfe der Reißverschlüsse.

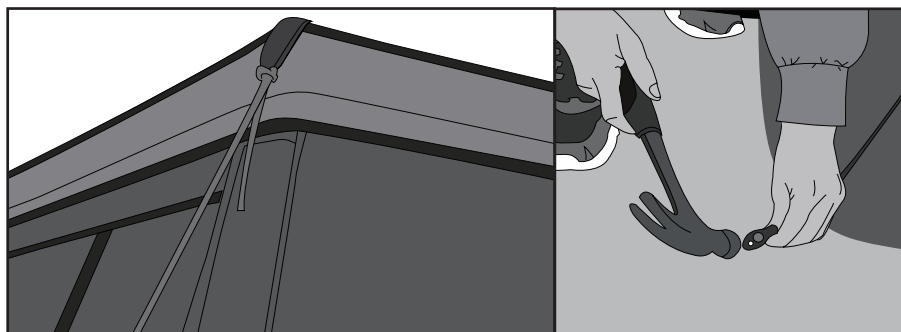

If needed, use the supplied pegs and storm ropes to brace the awning and walls. |
Falls erforderlich, benutze die mitgelieferten Heringe und Sturmseile, um die Markise und die Wände zu stabilisieren.

- Obwohl wir Edelstahl für die Beschläge und Befestigungselemente unserer Markise verwenden, kann im Laufe der Zeit Oberflächenrost auftreten. Dies ist völlig normal und beeinträchtigt nicht die Härte des Materials. Diese Ablagerungen können leicht mit Isopropylalkohol oder WD-40 entfernt werden.

- Wenn die Reißverschlüsse steif sind oder häufig klemmen, kannst du mit etwas Silikonspray nachhelfen. Wenn viel Spannung im Stoff ist, kann es helfen, eine zweite Person den Zeltstoff zusammenziehen zu lassen, während Du den Reißverschluss schließt.

- Wir empfehlen, bewegliche Teile wie Scharniere, Gasfedern und Leitern einmal im Jahr mit einer kleinen Menge WD-40 oder einem gleichwertigen Schmiermittel zu behandeln, um die Langlebigkeit zu gewährleisten.

- Although we use stainless steel for the fittings and fasteners on our tents, surface rusting may occur over time. This is completely normal and does not affect the hardness of the material. These deposits can be easily removed with isopropyl alcohol or WD-40.

- If your zippers are stiff or frequently get stuck, you can apply a little silicone spray to help. If there is a lot of tension in the fabric, it can be helpful to have a second person pull the tent fabric together while you close the zipper.

- We recommend treating movable parts such as hinges, gas springs, and ladders once a year with a small amount of WD-40 or an equivalent lubricant to ensure longevity.

1. Überprüfe regelmäßig Befestigungen und Verbindungen, um sicherzustellen, dass die Markise fest am Fahrzeug befestigt ist. Erhöhe die Häufigkeit dieser Überprüfungen, wenn Du auf unebenem oder welligem Gelände unterwegs bist.
2. Halte alle Flammen- und Hitzequellen, einschließlich offener Flammen und Lagerfeuer, von der Markise fern.
3. Wenn sich ein Lagerfeuer in der Nähe befindet, achte ständig auf herumfliegende brennende Funken, die die Markise erreichen könnten. Halte einen Feuerlöscher oder einen Eimer Wasser in der Nähe bereit.
4. Sei vorsichtig im Umgang mit Stangen, Sturmseilen und Abspannseilen, um Verletzungen zu vermeiden.
5. Beaufsichtige Kinder immer in der Nähe der Markise, um Verletzungen und Schäden zu verhindern.

-
1. Regularly check fasteners and fixing connections to ensure the awning is securely attached to the vehicle. Increase the frequency of these checks when traveling over rough or corrugated terrain
 2. Keep all flame and heat sources, including naked flames and campfires away from the awning.
 3. If campfire is nearby, constantly monitor for airborne burning embers that could contact the awning. Keep a fire extinguisher or water bucket nearby.
 4. Exercise caution around poles, storm ropes, and guy ropes to prevent personal injury.
 5. Always supervise children around the awning to prevent injury and damage.
-

BACK TO THE WOODS



HERAUSGEBER

WINCH Industry GmbH
Gutenbergstraße 4
86368 Gersthofen
+49 821 567 330 40
info@vickywood.com

VICKY VILLAGE

vickywood.com/showroom
vickywood.com
facebook.com/vickywood.de
@vickywood_camp
#vickywood

VICKYWOOD

ist eine eingetragene
Marke der Firma
WINCH Industry GmbH.
VICKYWOOD is a
registered trademark
of WINCH Industry
GmbH.